

AGRIA

Ersatzteilliste

280/2

für die Einachsschlepper Typen 2800 und 2800 D

(ohne Einzelteile für die Motoren)

mit Beleuchtungseinrichtung Art. 2879 313

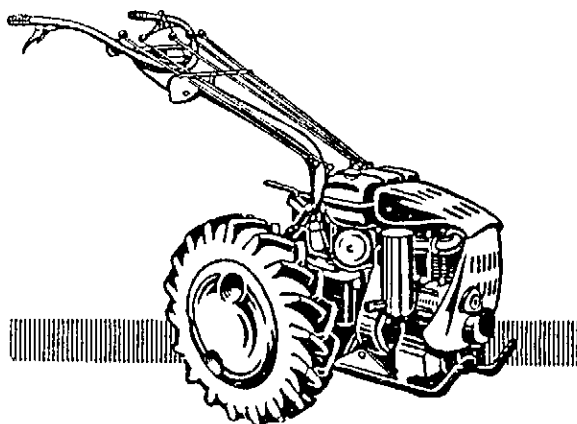

AGRIA-WERKE GMBH 7108 MÖCKMÜHL

Telefon (06298) 311 · Fernschreiber 0466791

Stichwort-Verzeichnis

Benennung	Seite	Tafel	Benennung	Seite	Tafel
Auspuff (Benzin-Motor)	36/38	463	Motorritzeln (Diesel-Motoren)	34	445
„ (Berning-Dieselmotoren)	42/44	456	Motorkupplungsgehäuse (Benzin-Motor)	32	462
„ (Hatz-Dieselmotor)	48	637	Motorkupplungsgehäuse (Diesel-Motoren)	34	445
Beleuchtungseinrichtung Art. 2879 313	78	446	Nebenstromölfilter (Berning-Dieselmotor DI 10)	54	556
Beleuchtungseinrichtung Art. 2879 313	82	359	Ölbadluftfilter (Benzin-Motor)	36/40	463/698
Benzin-Motor mit Anbauteilen	36/38	463	„ (Berning-Dieselmotoren)	42	456
Bremse bis Masch.Nr. 4104755	22	441	„ (Hatz-Dieselmotor)	50	694
„ ab „ 4104756	24	631	Radgetriebe bis Masch.Nr. 4104755	22	441
Diesel-Motor mit Anbauteilen (Berning)	42/44	456	„ ab „ 4104756	24	631
Diesel-Motor mit Anbauteilen (Hatz)	48	637	Regulierhebel	62/63	365/696
Differentialgetriebe	50/52	694	Reversierstarter (für Berning-Motor DK 8)	88/90	405/404
Filterträger (Benzin-Motor) mit Bing-Vergaser	20	596	Ritzelwelle	20	596
Gehäuse	40	698	Ritzelwelle	26	740
Gehäusedeckel	18	439	Schaltkasten	80	447
Gewichtsträger	28	745	Schaltrohr	28	745
Gummitriebrad	56	448	Schaltstange	56	448
Handhebel für Bremse	84	457	Seilzüge	70	454
Handhebel für Kupplung	67/69	367/709	Steckholzen	30	748
	68	755	Stufennabe	84	457
Hauptwelle	64/66	366/710	Tankträger (Berning-Dieselmotor DI 10)	54	556
Holmkonsole	65	756	Tankträger (Hatz-Dieselmotor)	48	637
Kraftstoffbehälter (Dieselmotoren)	42/48	456/637	Triebräder	84	457
„ (Benzinmotor)	36/38	463	Unterholm	56	448
Kraftstofffilter (Berning-Dieselmotoren)	42/44	456	Vergaser Oba	85	—
„ (Hatz-Dieselmotor)	77/76	723/728	„ Bing	86	693
	75	729	Werkzeugsatz (Benzin-Motor)	72	461
Kupplung (Benzin-Motor)	36/38	463	Werkzeugsatz (Dieselmotoren)	74	622
„ (Berning-Dieselmotoren)	42/44	456	Zapfgehäuse	26	740
„ (Hatz-Dieselmotor)	46	763			
Lenker	58/60	455			
Lenkturn	30	748			
Motorritzeln (Benzin-Motor)	32	462			

Einzelteile für Hatz-Dieselmotoren siehe Ersatzteilliste 0/4

Ersatzteilliste

280 / 2

für die Einachsschlepper Typen 2800 und 2800 D
(ohne Einzelteile für die Motoren)

mit Beleuchtungseinrichtung Art. 2879 313

Im Interesse einer schnellen Erledigung Ihrer Ersatzteilbestellungen bzw. Reparaturaufträge bitten wir um besondere Beachtung folgender Punkte:

Bestellungen:

Genauere Anschrift des Auftraggebers.

Angabe von *Maschinen-* und *Motor-*Nummer. Letztere ist zusammen mit der *Baumuster-*Nummer vom Typenschild des Motors abzulesen. Ist auf dem Typenschild rechts neben der Baumuster-Nummer hinter dem Zeichen „BA“ noch eine Zahl angeführt, so ist auch diese bei Bestellungen mit aufzugeben.

Vollständige Angabe der Teilnummer und Stückzahl laut nachfolgender Ersatzteilliste;

Einsendung eines *Musters* mit Anhängenzettel, wenn die Teilnummer nicht einwandfrei festgestellt werden kann (Anhänger mit Absender und Hinweis auf Maschinen-, Motor- bzw. Geräte-Typ);

Recht deutliche Schrift;

Bestellungen von *Maschinen-* und *Motor-Ersatzteilen* sowie *Reparaturaufträge* bitten wir stets von der übrigen *Korrespondenz* zu trennen und an unsere AGRIA-Reparatur-Abteilung zu richten.

Unsere zuständigen Generalvertretungen unterhalten ein im allgemeinen wohl assortiertes Lager von Ersatzteilen, sodass es zweckmässig ist, sich zunächst dorthin zu wenden.

Lieferungen u. Reparaturen, Versand, Kostenvoranschläge, Einsendungen:

Lieferungen und Reparaturen erfolgen nur gegen bar ohne jeden Abzug;

Versand erfolgt gegen Nachnahme;

Kosten-Voranschläge werden bei grösseren Reparaturen auf Wunsch aufgestellt. Die Kosten für diese und für Vorprüfungen stellen wir in Rechnung, wenn die Aufträge zurückgezogen werden.

Einsendungen erbitten wir an unsere Adresse: AGRIA-Werke Möckmühl.

Über alle eingesandten Teile mit Zubehör muss ein genaues Verzeichnis beigelegt und auf den betreffenden Schriftwechsel hingewiesen werden. Ohne diese Angaben kann keine Garantie für *Vollständigkeit* und *schnelle Erledigung* übernommen werden.

Gewährleistungspflicht:

Für die Gewährleistungspflicht sind unsere Verkaufs- und Garantiebedingungen massgebend. Wir bitten, alle Reparaturen sorgfältigst unter Beachtung der vorgeschriebenen Einbauregeln mit den vorgeschriebenen Toleranzen auszuführen und nur Original-Ersatzteile zu verwenden.

AGRIA-WERKE GMBH 7108 MÖCKMÜHL

Telefon (06298) 311 - Fernschreiber 0466791



Bild	Benennung	Teil-Nr.	Stck.	Bemerkungen
1	VR-Welle	041 51	1	
2	Nadelkäfig K 20 × 26 × 20	026 25	2	
3	Distanzhülse	041 55	1	
4	VR-Trieb (2 × 25 Z)	039 31	1	
5	VR-Anlaufbuchse	041 54	1	
6	Gehäuse	039 23	1	bis Masch. Nr. 4104755
7	Ölmess-Stab R 3/8" × 155	021 71	1	
8	Sicherungsring 28 a × 2	013 50	1	bis Masch. Nr. 4106588
a	" 30 a × 2	253 08	1	ab " 4106589
9	" 62 i × 2	013 90	1	
10	Rillenkugellager 16007	025 91	1	
11	Hauptwelle (Profil 2 × 28 × 25)	317 19	1	siehe Anmerk. Bild 8
a	" (Profil 28 × 25 / 30 × 27)	039 27	1	" " 8 a
12	Langsamfestrad (29 Z)	039 45	1	
13	Sicherungsring 28 a × 1,5	013 36	2	
14	VR-Schalrad (40 Z)	039 30	1	
15	Schnellfestrad (37 Z)	039 44	1	
16	Rillenkugellager 6304	025 80	1	
17	Sechskantschraube M 10 × 90	000 65	1	
18	Federring A 10	012 97	1	
19	LS-Aussenhebel	040 12	1	bis Masch. Nr. 4107738
a	"	144 99	1	ab " 4107739
20	Dichtring 19 × 2,4	021 41	1	
21	LS-Rasthebel	040 22	1	siehe Anmerk. Bild 19
a	"	144 97	1	" " 19 a
22	Schaltstein	042 17	1	
23	Rasthülse	039 97	1	
24	Scheibe 21 × 40 × 1	008 38	1	
25	Druckfeder	039 98	1	
26	Raststift	039 99	1	
27	Verschluss-Schraube R 3/8"	021 21	1	
28	Rillenkugellager 6204 NR	025 66	1	
29	Nebenwelle (34/22/10 Z)	039 40	1	bis Masch. Nr. 4107477
a	" (34/18/10 Z)	144 87	1	ab " 4107478
30	Langsamlosrad (32 Z)	039 52	1	
31	Distanztopf	039 34	1	
32	Sicherungsring 28 a × 1,5	013 36	2	
33	LS-Schaltmuffe (19/23 Z)	039 43	1	
34	Anlaufzahnscheibe	039 37	2	
35	Schnellosrad (24/19 Z)	039 53	1	
36	Rillenkugellager 6204	025 65	1	
37	Lagerring	039 39	1	
38	Gehäuse	102 31	1	von Masch. Nr. 4106000 bis " 4106122
a	Gehäuse	285 31	1	ab Masch. Nr. 4104756



TAFEL 596

Bild	Benennung	Teil-Nr.	Stck.	Bemerkungen
1	Schraubachse	042 16	1	
2	Splint 3 × 15	014 69	1	
3	Drehanker	042 18	1	
4	VR-Verbindungsstange	040 11	1	
5	Differentialgetriebe vormontiert mit Tellerrad 041 70	041 95	1	Bild 6—13, 14, 17, 18 bis Masch. Nr. 4104755
a	Differentialgetriebe vormontiert mit Tellerrad 043 95	193 19	1	Bild 6—13, 14, 17, 18 ab Masch. Nr. 4104756
6	Ausgleichsrad (12 Z)	041 84	1	bis Masch. Nr. 4106759
a	Ausgleichsrad (10 Z)	247 40	1	ab " 4106760
7	Differential-Gehäuse	041 86	1	
8	Kegelrad (17 Z)	041 85	1	siehe Anmerkung Bild 6
a	Kegelrad (15 Z)	247 41	1	" " 6a
9	Differentialachse	256 08	1	
10	Zylinderstift 5 h 11 × 32	015 57	1	
11	Ausgleichsrad (12 Z)	041 84	1	siehe Anmerkung Bild 6
a	Ausgleichsrad (10 Z)	247 40	1	" " 6a
12	Kegelrad (17 Z)	041 85	1	" " Bild 6
a	Kegelrad (15 Z)	247 41	1	" " 6a
13	Tellerrad (43 Z)	041 70	1	bis Masch. Nr. 4104755
a	Tellerrad (48 Z)	043 95	1	ab " 4104756
14	Rillenkugellager 6009	025 58	2	
15	Gewinding	041 71	2	
16	Sicherungsblech	041 78	2	
17	Sicherungsdraht 1,0	104 13	1	
18	Sechskant-Passschraube M 8 × 25	001 90	6	
19	Distanzscheibe 32 × 41,5 × 0,2	010 91	x	
a	" 32 × 41,5 × 0,4	010 92	x	
20	Bundnadelbuchse 22 × 32 × 18	026 33	1	
21	Distanzscheibe 22 × 34,5 × 0,2	010 62	x	
22	" 22 × 34,5 × 0,4	010 63	x	
a	" 22 × 34,5 × 0,6	010 64	x	
23	Losrad III (23/17 Z)	039 51	1	
24	Bundzahnscheibe	039 50	1	
a	Anlaufzahnscheibe	039 35	1	
25	Schaltrad I—II—III (2 x 23/29 Z)	039 33	1	bis Masch. Nr. 4107477
a	" I—II—III (2 x 23/33 Z)	144 86	1	ab " 4107478
26	Sicherungsring 28 a × 1,5	013 36	1	
27	Anlaufzahnscheibe	039 38	1	
28	Kegelritzelwelle (8 Z)	039 28	1	siehe Anmerkung Bild 13
a	Kegelritzelwelle (11 Z)	040 97	1	" " 13a
29	Distanzscheibe 30 × 41,5 × 0,2	010 74	x	
a	" 30 × 41,5 × 0,4	010 75	x	
30	" 30 × 38 × 1,0	144 75	x	
a	" 30 × 38 × 1,1	143 80	x	
31	Sicherungsring 62 i × 2	013 90	1	
32	Rillenkugellager 6206	025 71	1	
33	Sicherungsring 62 i × 2	013 90	1	
34	Lagerbuchse	039 29	1	
35	Losrad I (41 Z)	039 46	1	
36	Schaltstein	042 17	1	
37	VR-Rasthebel	040 24	1	
38	Raststift	037 21	1	
39	Druckfeder	037 22	1	
40	Sicherungsblech	040 03	1	
41	Rasthülse	037 23	1	

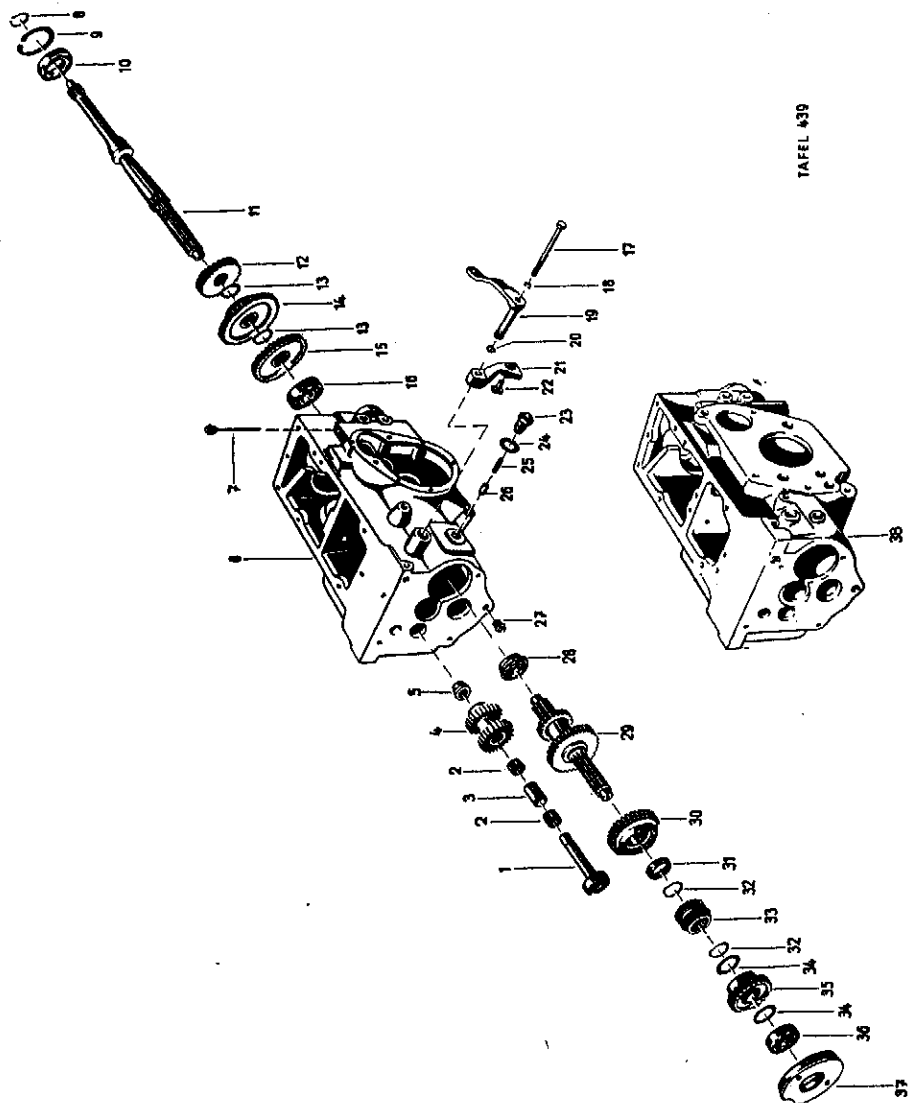
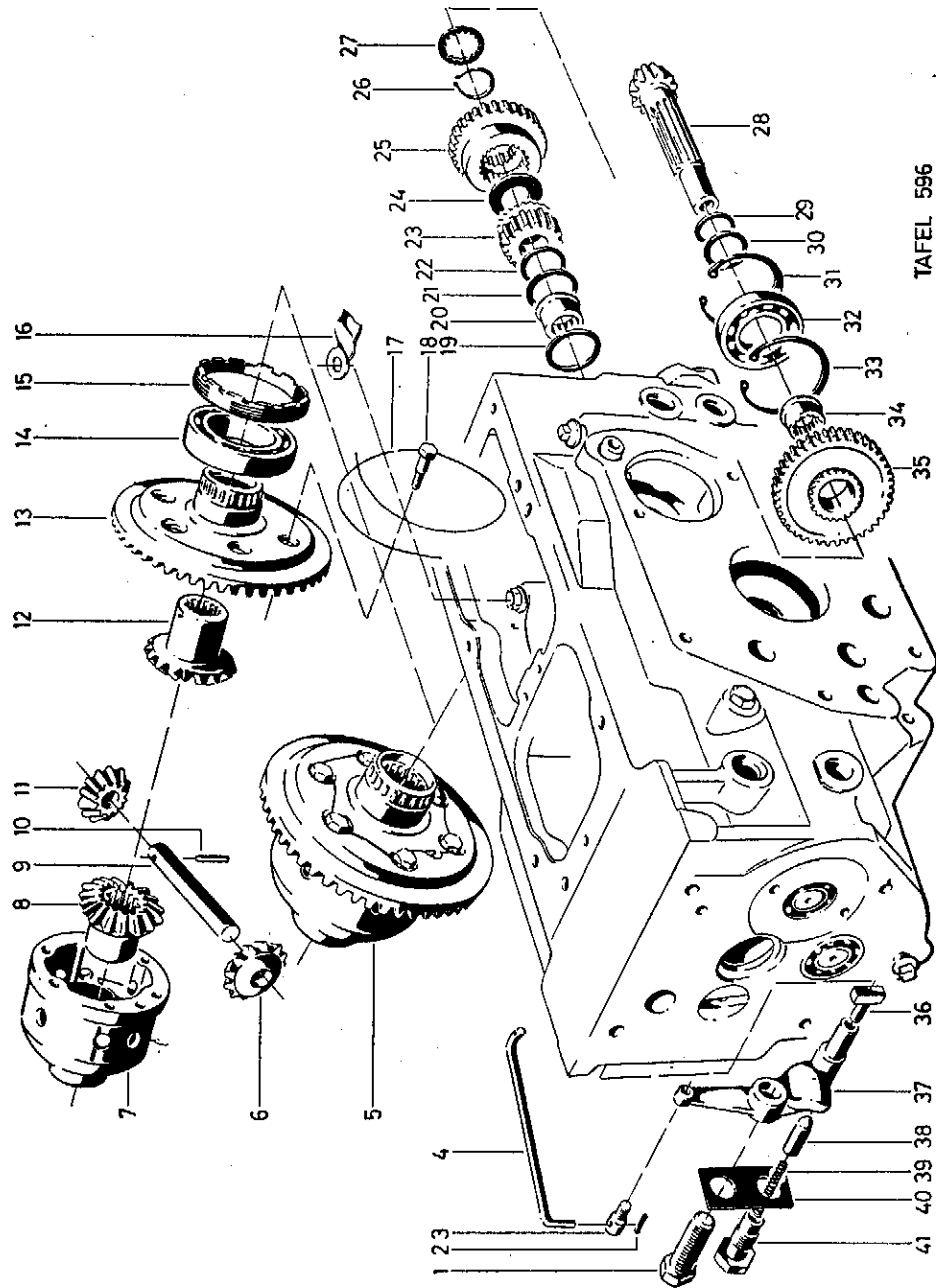
X -- nach Bedarf

Tafel 441 Radgetriebe - Bremse

bis Masch. Nr. 4104755

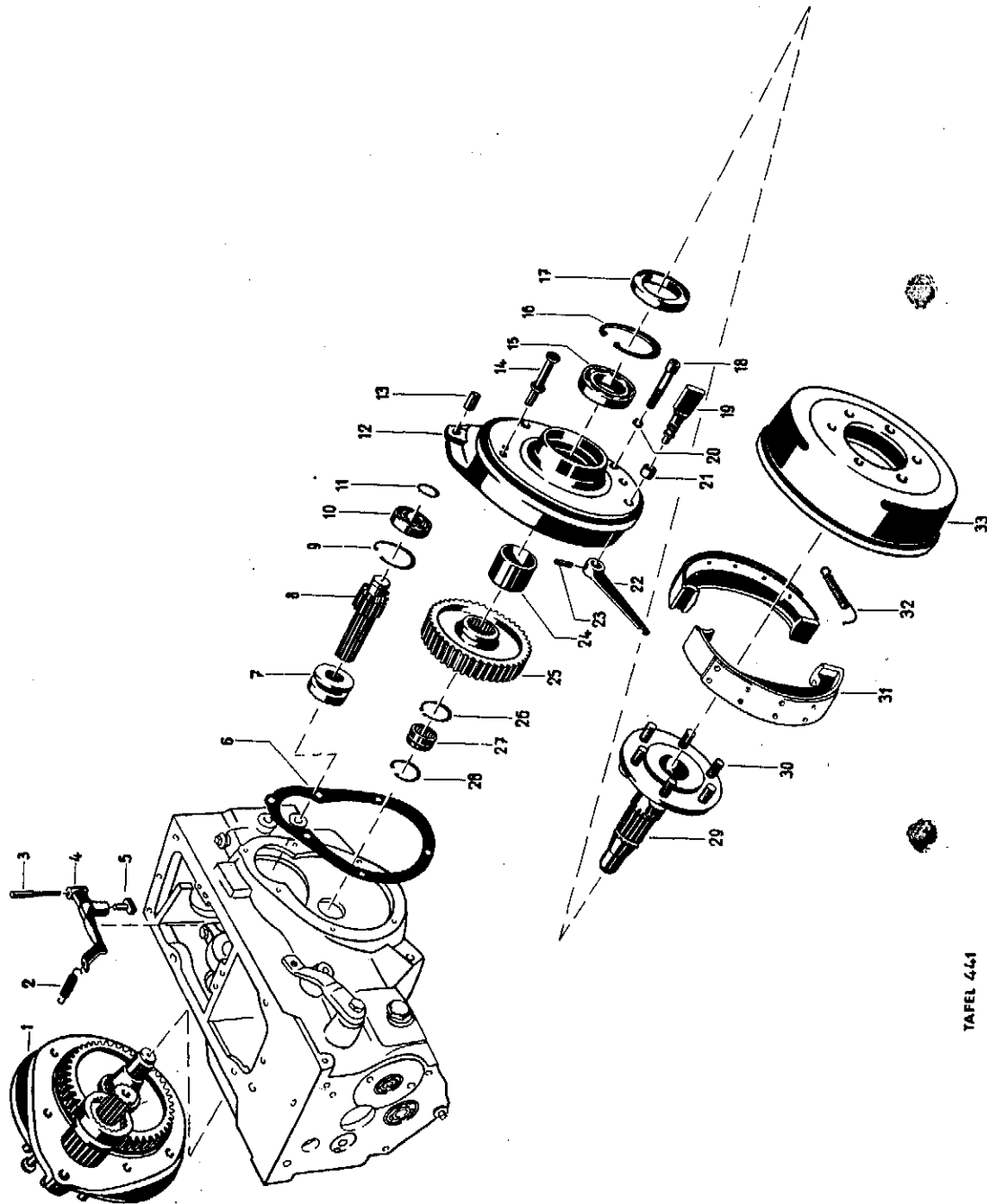

Tafel 441 Radgetriebe - Bremse

bis Masch. Nr. 4104755

Bild	Benennung	Teil-Nr.	Stck.	Bemerkungen
1	Lagerflansch rechts vormontiert	039 94	1	} Bild 7-12, 14-17, 19, 21-28, 29
	" links "	039 93	1	
2	Zugfeder	042 27	1	
3	Differential-Rasthebelachse	040 08	1	
4	Differential-Rasthebel	040 25	1	
5	Schaltstein	042 17	1	
6	Dichtung	256 10	2	
7	Differentialschaltmuffe	256 09	1	
8	Ritzelwelle (11 Z)	039 54	2	
9	Sicherungsring 52 i × 2	013 85	2	
10	Rillenkugellager 6205	025 67	2	
11	Sicherungsring 25 a × 1,2	013 34	2	
12	Radflansch links	039 83	1	
a	" rechts	039 84	1	
13	Zentrierhülse	039 85	2	
14	Bremslagerzapfen	039 80	2	
15	Rillenkugellager 6008	025 57	2	
16	Sicherungsring 68 i × 2,5	013 93	2	
17	Wellendichtung B 45 × 68 × 12	018 98	2	
18	Innensechskantschraube M 10 × 50	002 24	14	
19	Bremsschlüssel	039 81	2	
20	Federring 10	012 82	14	
21	Lagerbuchse	039 82	2	
22	Bremshebel links	039 78	1	
a	" rechts	039 79	1	
23	Spannstift 5 × 24	015 98	2	
24	Distanzrohr	039 86	2	
25	Hauptrad (44 Z)	039 55	2	
26	Sicherungsring 37 a × 2,5	013 51	2	
27	Nadellager	026 11	2	
28	Sicherungsring 37 i × 1,5	013 77	2	
29	Radflanschswelle	039 90	2	mit Bild 30
30	Stiftschraube M 14 × 1,5 × 30	004 79	12	
31	Bremsbackenpaar	039 89	2	
a	Bremsbelag	255 62	4	} Einzeltelle von Bild 31
b	Rohrniet B 4 × 10	017 81	40	
32	Zugfeder	256 03	4	
33	Bremstrommel	255 11	2	

TAFEL 441



Bild	Benennung	Teil-Nr.	Stck.	Bemerkungen
1	Bremshebel rechts	265 43	1	
2	Radlagerflansch rechts	102 34	1	von Masch. Nr. 4106000 bis 4106122
a	" rechts	265 90	1	
3	Ritzelwelle rechts (11 Z)	039 76	1	
4	Zugfeder	042 27	1	
5	Differential-Rasthebel	040 25	1	
6	" -Rasthebelachse	040 08	1	
7	Schaltstein	042 17	1	
8	Zentrierhülse 22	039 87	2	
9	Differential-Schaltmuffe	256 09	1	
10	Ritzelwelle links (11 Z)	039 75	1	
11	Sechskantmutter M 12 x 1,5	006 37	2	
12	Scheibe 13	007 85	2	
13	Rillenkugellager 6306	025 84	2	
14	Federring A 12	012 98	5	
15	" A 12	012 98	5	
16	Sechskantschraube M 12 x 80	000 75	2	
17	" M 12 x 90	206 37	8	
18	Bremslagerzapfen	265 93	2	
19	Wellendichtring B 55 x 72 x 8	020 00	2	
20	Radflanschswelle	255 85	2	
21	Bremsbackenpaar	039 92	2	
a	Bremsbelag	265 08	4	} Einzelteile von Bild 21
b	Niet B 4 x 10	017 81	40	
22	Bremstrommel	255 84	2	
23	Federring C 16,5	015 12	12	
24	Sechskantschraube M 16 x 1,5 x 35	002 05	12	
25	Zugfeder	256 03	4	
26	Bremsschlüssel	265 41	2	
27	Innensechskantschraube M 12 x 70	266 00	4	
28	Lagerbuchse	255 83	2	
29	Federring 12	012 83	4	
30	Radlagerflansch links	102 33	1	siehe Anmerk. Bild 2
a	" links	265 89	1	
31	Schmiernippel M 6	263 90	2	
32	Bremshebel links	265 42	1	
33	Spannstift 5 x 24	015 98	2	
34	Rillenkugellager 6209	025 75	2	
35	Sicherungsring 85 i x 3	014 00	2	
36	Distanzrohr	265 85	2	
37	Haupttrad (51 Z)	265 91	2	
38	Rillenkugellager 6307	025 85	2	
39	Zylinderstift 20 m 6 x 40	015 80	2	
40	Sechskantmutter mit Hals M 28 x 1,5	270 19	2	
41	Dichtung	039 88	2	

Tafel 740 Zapfgehäuse

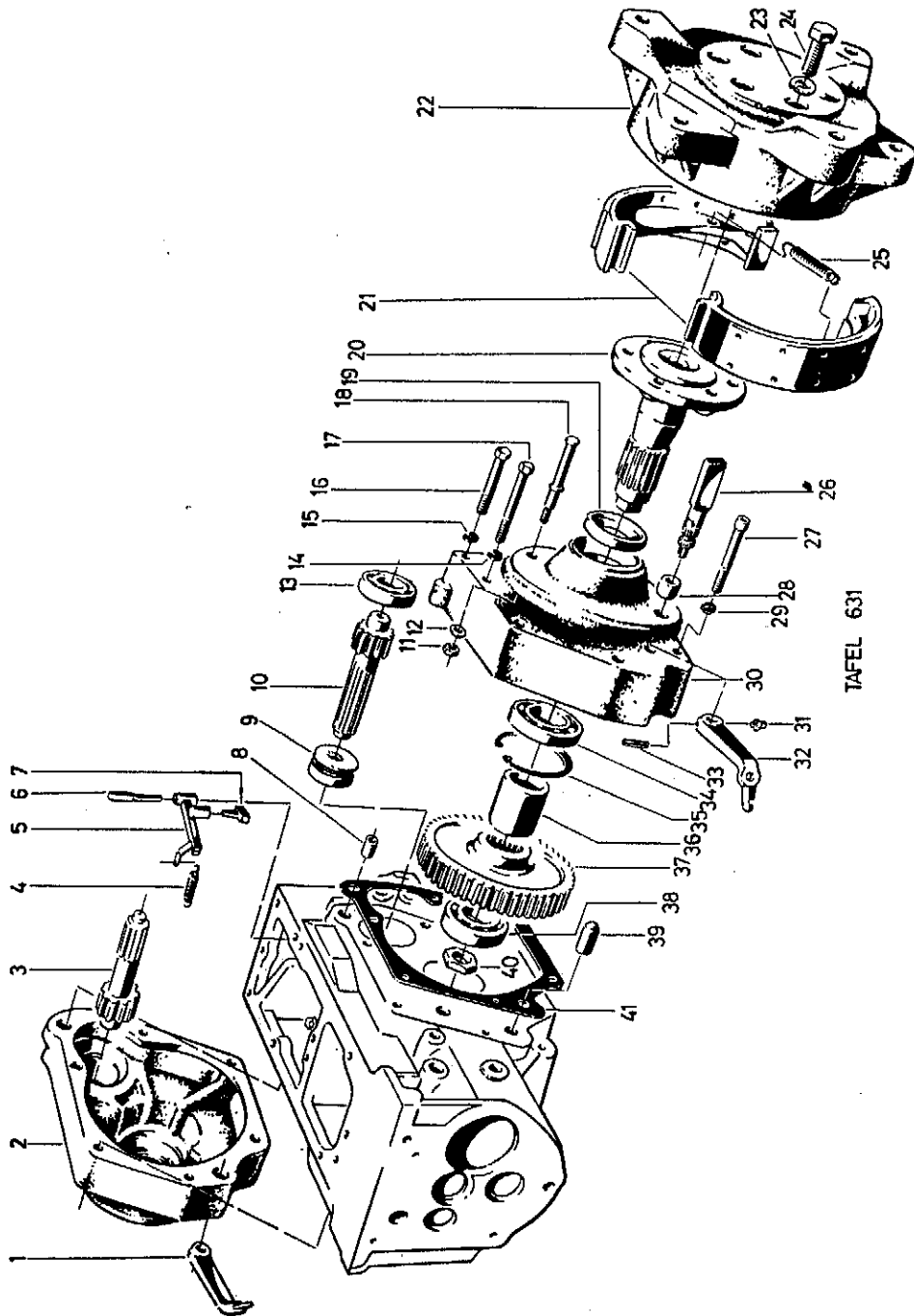
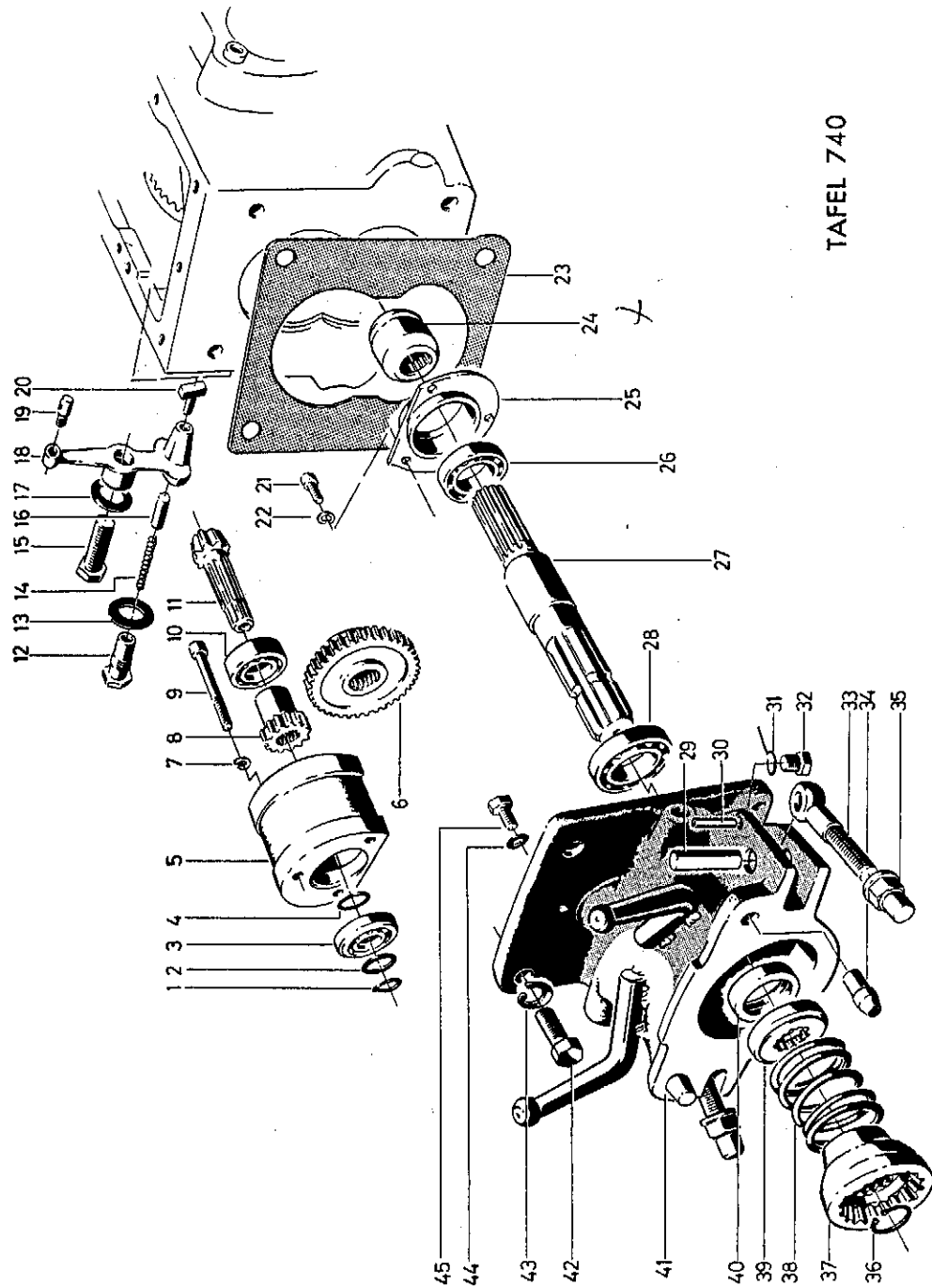

TAFEL 740

Tafel 740 Zapfgehäuse

Bild	Benennung	Tell-Nr.	Stck.	Bemerkungen
1	Sicherungsring 20a × 1,2	013 30	1	
2	Distanzscheibe 20 × 29,5 × 0,2	011 02	X	
a	" 20 × 29,5 × 0,4	011 03	X	
b	" 20 × 29,5 × 1,0	011 04	X	
3	Rillenkugellager 6204 NR	025 66	1	
4	Distanzscheibe 20 × 29,5 × 0,2	011 02	X	
a	" 20 × 29,5 × 0,4	011 03	X	nur erforderlich bei gangabhängiger Zapfwelle
b	" 20 × 29,5 × 1,0	011 04	X	
5	Ritzelgehäuse	039 61	1	
6	Zapfschieberad (38 Z, Profil 28 × 25)	317 21	1	bis Masch. Nr. 4106588
a	" (38 Z, Profil 30 × 27)	039 62	1	ab .. 4106589
7	Federring 10	012 82	3	
8	Zapfritzel (13 Z)	039 63	1	
9	Innensechskantschraube M 10 × 80	002 25	3	
10	Rillenkugellager (2-reihig) 4205	026 05	1	
11	Kegelritzel (8 Z)	039 64	1	bis Masch. Nr. 4104755
a	" (11 Z)	041 00	1	ab .. 4104756
12	Rasthülse	037 23	1	
13	Scheibe	008 38	1	
14	Druckfeder	037 22	1	
15	Schraubachse	042 16	1	
16	Raststift	037 21	1	
17	Scheibe	008 38	1	
18	Zapfpratthebel	040 10	1	
19	Drehanker	042 18	1	
20	Schaltstein	042 17	1	
21	Innensechskantschraube M 10 × 20	203 26	3	
22	Federring 10	012 82	3	
23	Dichtung	039 59	1	
24	Zapfschaltmuffe (Profil 28 × 25)	317 22	1	siehe Anmerkung Bild 6
a	Zapfschaltmuffe (Profil 30 × 27)	039 65	1	siehe Anmerkung 6 a
25	Zentrierdeckel	039 71	1	
26	Rillenkugellager 6006	025 55	1	
27	Zapfwelle (Profil 2 × 28 × 25)	317 20	1	siehe Anmerkung Bild 6
a	" (Profil 28 × 25 / 30 × 27)	039 58	1	6 a
28	Rillenkugellager 6206	025 71	1	
29	Zylinderstift 16 h 11 × 50	015 55	2	
30	Nietstift 6 h 11 × 40	018 26	2	
31	Halsfeder	048 88	2	
32	Sechskantschraube M 16 × 24	001 77	2	
33	Augenschraube M 18 × 1,5	005 30	2	
34	Zentrierstift	041 93	2	
35	Flachbundmutter M 18 × 1,5	006 81	2	
36	Sicherungsring 28 a × 1,5	013 36	1	
37	Kegelkuppelmuffe	039 72	1	
38	Druckfeder	041 92	1	
39	Federdruckscheibe	039 73	1	
40	Wellendichtring B 30 × 52 × 7	019 84	1	
41	Zapfgehäuse	039 77	1	mit Bild 29, 30, 33—35
a	Fanghorn	207 40	2	Einzelteil von Bild 41
42	Sechskantschraube M 16 × 40	186 58	4	
43	Federring A 16	013 00	4	
44	Dichtring C 10 × 14	009 09	1	
45	Sechskantschraube M 10 × 16	001 05	1	

X — nach Bedarf

Tafel 745 Gehäusedeckel, Schaltrohre

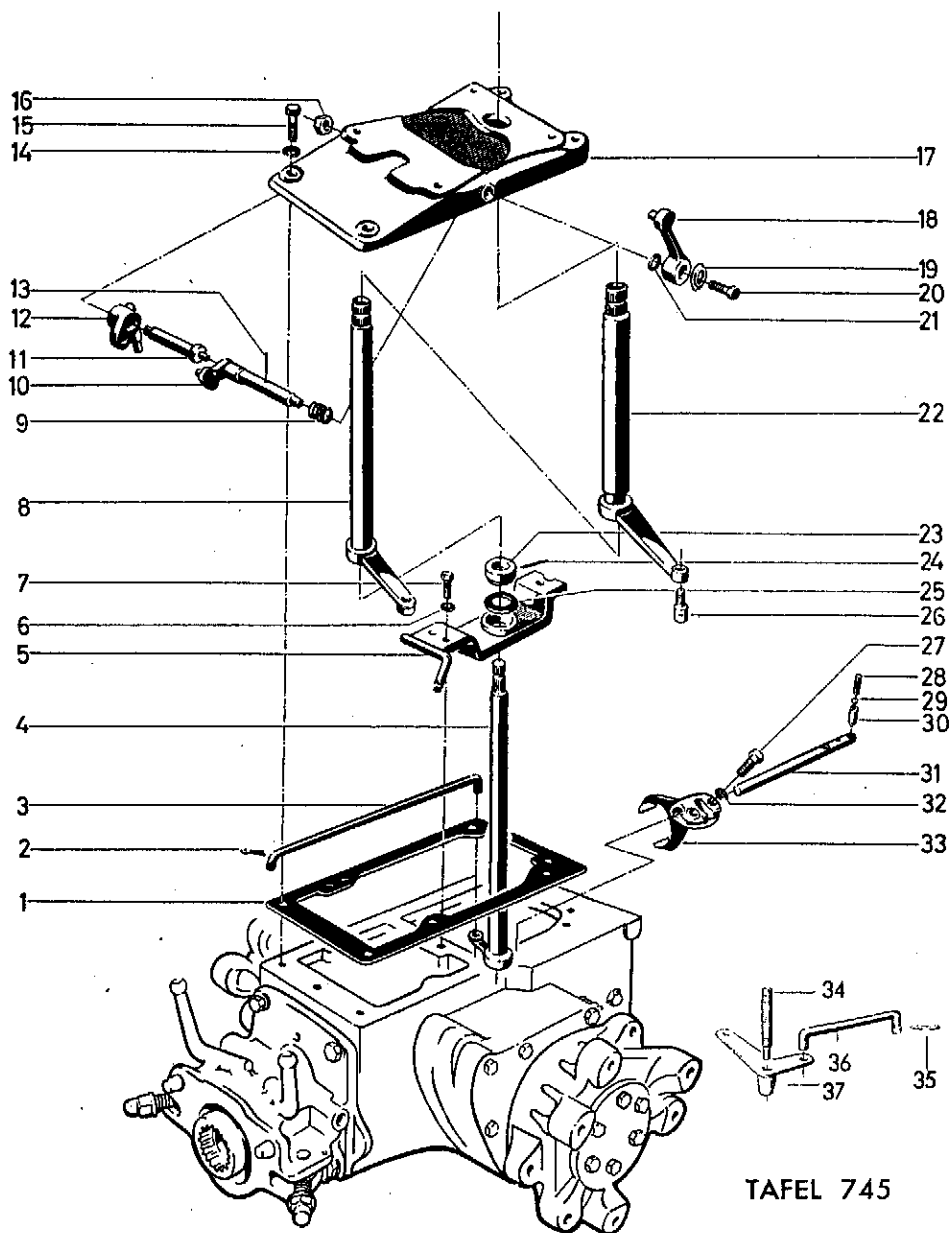

TAFEL 745

Tafel 745 Gehäusedeckel, Schaltrohre

Bild	Benennung	Teil-Nr.	Stck.	Bemerkungen
1	Dichtung	039 18	1	
2	Splint 3 × 15	014 69	2	
3	Zapfverbindungsstange	040 09	1	
4	Zapfschaltwelle	040 27	1	
5	Schaltrohrlager	040 23	1	
6	Federring A 8	012 96	3	
7	Sechskantschraube M 8 × 20	001 09	3	
8	Gangschaltrohr	040 28	1	
9	Druckfeder	036 37	1	
10	Differentialschaltwelle	040 32	1	
11	Schraubachse	040 17	1	
12	Differentialschaltarm	040 18	1	bis Masch. Nr. 4101799
a		040 21	1	ab 4101800
13	Spannstift 4 × 24	015 96	1	
14	Federring A 12	012 98	2	
15	Sechskantschraube M 12 × 40	000 36	2	
16	Sechskantmutter M 18	006 40	1	
17	Gehäusedeckel (Teilesatz)	345 91	1	
18	Differential-Aussenhebel	040 26	1	
a	Mitnehmerstift	040 07	1	Einzelteil von Bild 18
19	Scheibe	257 13	1	
20	Sechskantschraube M 8 × 16	001 02	1	
21	Dichtungsring 14 × 2,5	021 48	1	
22	VR-Schaltrohr	040 30	1	
23	Schaltwellenlager	042 21	1	
24	Spannstift 4 × 32	016 08	1	
25	Distanzscheibe 17 × 27,5 × 0,2	010 86	X	
a	" 17 × 27,5 × 0,4	010 87	X	
b	" 17 × 27,5 × 1,0	010 88	X	
26	Drehanker	042 18	1	
27	Innensechskantschraube M 8 × 20	217 62	2	
28	Druckfeder	039 98	1	
29	Füllstück	039 95	1	
30	Raststift	039 99	1	
31	Schaltstange	040 20	1	
32	Federring 8	012 81	2	
33	Schaltgabel	039 96	1	
34	Schraubachse	241 47	1	
35	Splint 3 × 15	014 69	2	ab Masch. Nr. 4106893
36	Umlenkstange	234 87	1	
37	Umlenkhebel	234 86	1	

X - nach Bedarf

Tafel 748 Aussenhebel, Lenkturm, Steckbolzen

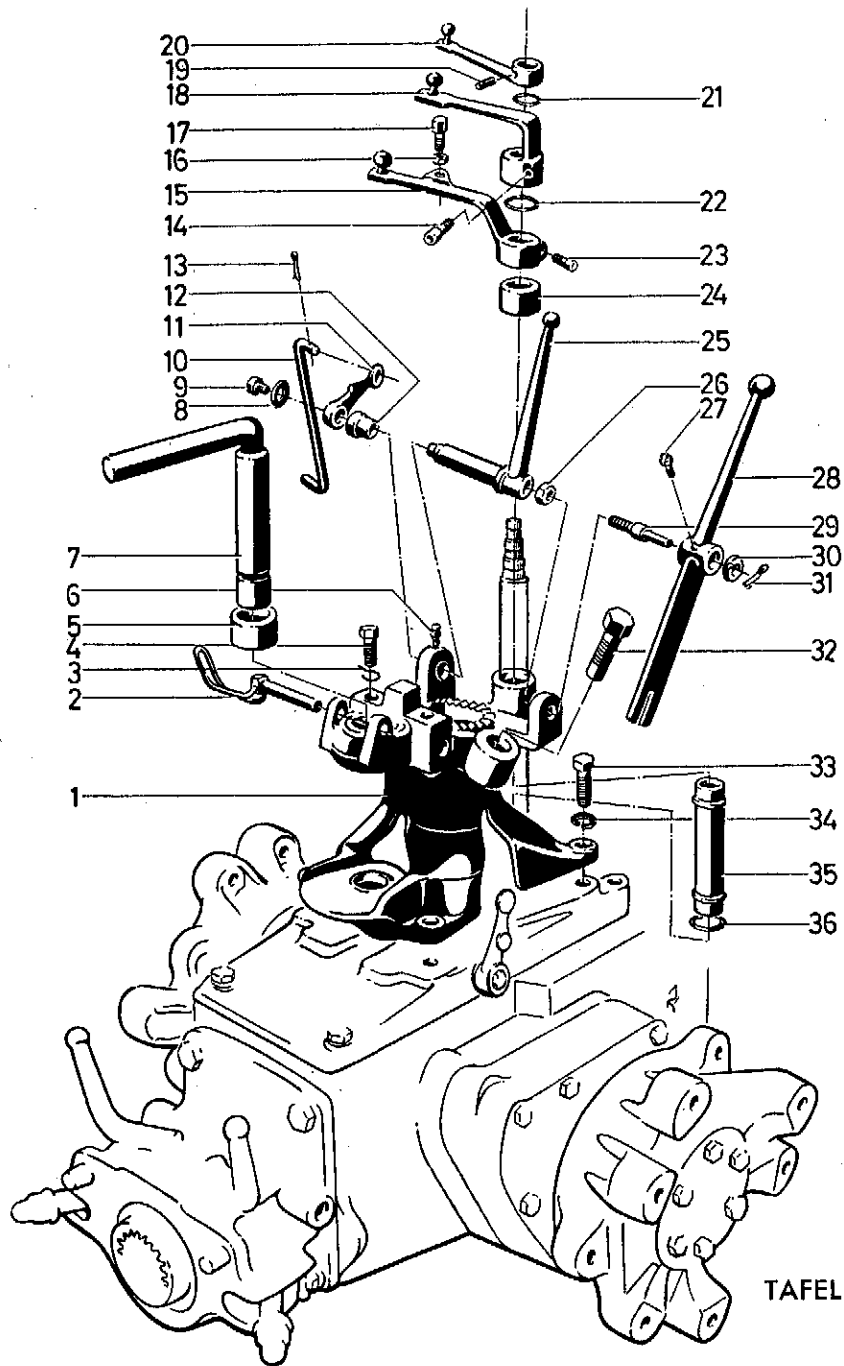

TAFEL 748

Tafel 748 Aussenhebel, Lenkturm, Steckbolzen

Bild	Benennung	Teil-Nr.	Stck.	Bemerkungen
1	Lenkturm	039 25	1	
2	Stecker	039 24	1	
3	entfällt			
4	Sechskantschraube M 16×24	001 77	2	
5	Einspannbuchse	014 75	2	
6	Kugelkopfschmiernippel	263 90	1	
7	Steckbolzen	265 97	1	
8	Scheibe	257 13	1	
9	Sechskantschraube M 8×16	001 02	1	
10	LS-Verbindungsstange	040 13	1	
11	Aussenhebel	040 05	1	
12	Lagerbuchse	040 15	1	
13	Splint 3×20	014 60	2	
14	Innensechskantschraube M 6×25	002 31	1	
15	VR-Aussenhebel	042 43	1	
a	Kugelzapfen B 15×13	021 17	je 1	für Bild 15, 15 a, 18, 18 a, 20, 20 a
16	Sechskantmutter M 10	005 97	1	
17	Sechskantschraube M 10×18	000 94	1	
18	Zapfaussenhebel	042 45	1	bis Masch.Nr. 4106892
a	Gang-Aussenhebel	240 28	1	ab 4106893
19	Spannstift 5×24	015 98	1	
20	Diff.-Aussenhebel	042 41	1	siehe Anmerkg. Bild 18
a	Zapfaussenhebel	240 19	1	18 a
21	Rundschnurring 14×2,5	021 48	1	
22	" 19×2,4	021 41	1	
23	Innensechskantschraube M 6×25	002 31	1	
24	Lagerbuchse	045 00	1	
25	LS-Schaltwelle	040 33	1	
26	Sechskantmutter M 12	005 98	1	
27	Kugelkopfschmiernippel	263 90	1	
28	Diff.-Zwischenhebel	040 34	1	
29	Schraubachse	040 19	1	
30	Splintscheibe 25×12×7	010 48	1	
31	Splint 4×30	014 53	1	
32	Sechskantschraube M 20×1,5×80	001 95	1	
33	" M 12×80	000 75	4	
34	Federring A 12	012 98	4	
35	Schaltrohr	042 26	1	
36	Dichtungsring 30×4	021 50	2	

Tafel 462 Motorkupplungsgehäuse, Motorritzel (Benzinmotor)

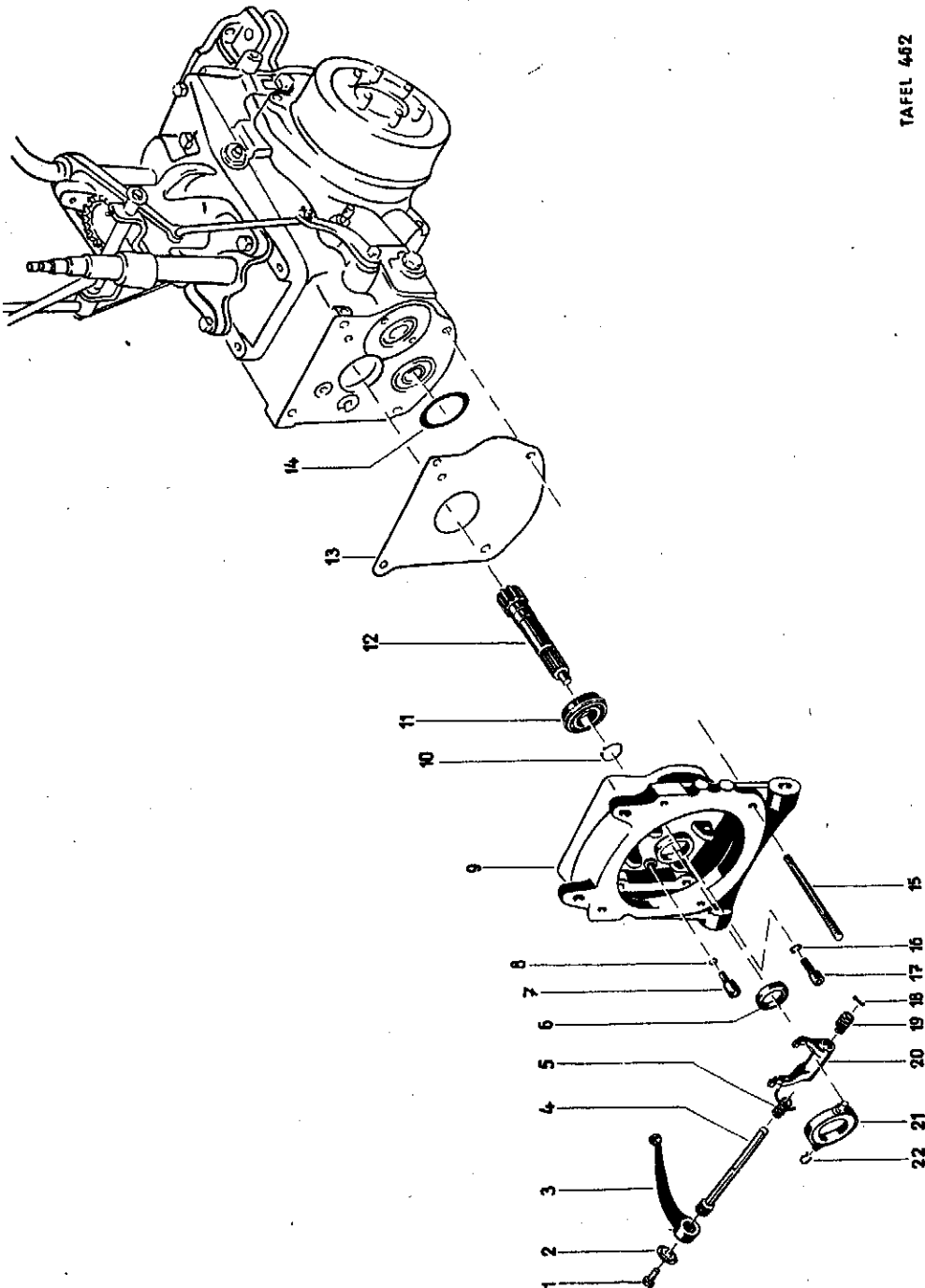

TAFEL 462

Tafel 462 Motorkupplungsgehäuse, Motorritzel (Benzinmotor)

Bild	Benennung	Teil-Nr.	Stck.	Bemerkungen
1	Sechskantschraube M 8 × 18	001 01	1	
2	Scheibe	257 13	1	
3	Kuppelhebel	257 10	1	
4	Kuppelwelle	257 03	1	
5	Rückholfeder	040 74	1	
6	Wellendichtring B 25 × 47 × 10	018 81	1	
7	Innensechskantschraube M 10 × 20	002 19	1	
8	Federring A 10	012 97	1	
9	Motorkupplungsgehäuse	040 80	1	
10	Sicherungsring 25 a × 1,2	013 34	1	
11	Rillenkugellager 6205 NR	025 68	1	
12	Motorritzel (11 Z)	040 81	1	
13	Dichtung	257 14	1	
14	Distanzscheibe 40 × 51,5 × 0,2	010 78	x	
a	40 × 51,5 × 0,4	010 80	x	
15	Stiftschraube M 12 × 130	004 83	4	
16	Federscheibe B 10	011 92	1	
17	Innensechskantschraube M 10 × 25	002 16	1	
18	Federauflagestift	257 08	1	
19	Druckfeder	257 07	1	
20	Gabelhebel	040 73	1	
21	Kupplungsauströcker	256 98	1	
a	Graphitring	256 97	1	Einzelteil von Bild 21
22	Haltefeder	256 96	2	

x = nach Bedarf

Tafel 445 Motorkupplungsgehäuse, Motorritzel (Dieselmotoren)

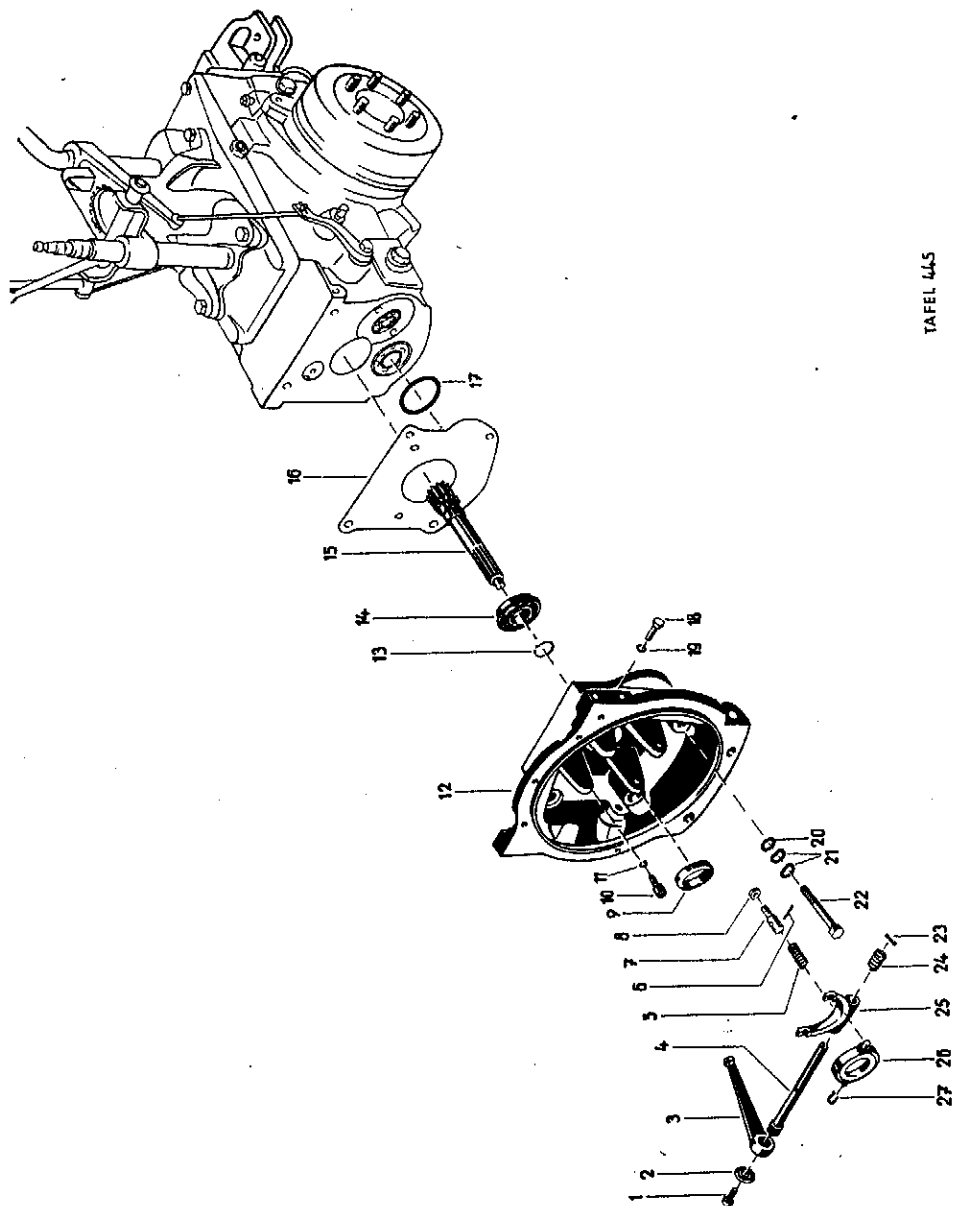

TAFEL 445

Tafel 445 Motorkupplungsgehäuse, Motorritzel (Dieselmotoren)

Bild	Benennung	Teil-Nr.	Stck.	Bemerkungen
1	Sechskantschraube M 8 × 18	001 01	1	
2	Scheibe	257 13	1	
3	Kuppelhebel	257 11	1	bis Masch. Nr. 4106594
a	"	126 31	1	ab .. 4106595
4	Kuppelwelle	257 03	1	
5	Lösehebelfeder	257 07	1	
6	Spannstift 4 × 32	016 08	1	
7	Kupplungsfederstütze	257 06	1	
8	Sechskantmutter M 10	005 97	1	
9	Wellendichtring B 25 × 47 × 10	018 81	1	bis Masch. Nr. 4104755
a	" B 30 × 52 × 7	019 84	1	ab .. 4104756
10	Innensechskantschraube M 10 × 20	002 19	1	
11	Federring A 10	012 97	1	
12	Motorkupplungsgehäuse	039 26	1	bis Masch. Nr. 4103944
a	"	252 55	1	von .. 4103945
b	"	256 34	1	bis .. 4104755
				siehe Anmerk. 9 a
13	Sicherungsring 25 a × 1,2	013 34	1	" " Bild 9
a	" 30 a × 1,5	013 38	1	" " 9 a
14	Rillenkugellager 6205 NR	025 68	1	" " Bild 9
a	" 6206	025 71	1	" " 9 a
15	Motorritzel (11 Z)	039 32	1	" " Bild 12
a	Motorritzel (11 Z)	102 35	1	} siehe Anmerk. 12 a
b	Distanzbuchse	102 36	1	
c	Motorritzel (11 Z) *	255 69	1	} siehe Anmerkung 9 a
d	Zentrierbuchse	039 48	1	
16	Dichtung	257 14	1	
17	Distanzscheibe 40 × 51,5 × 0,2	010 78	X	
a	" 40 × 51,5 × 0,4	010 80	X	
18	Sechskantschraube M 10 × 20	001 13	2	
19	Federring A 10	012 97	2	
20	Dichtring	009 22	4	siehe Anmerk. Bild 12
21	Federring A 12	012 98	4	
22	Sechskantschraube M 12 × 80	000 75	4	siehe Anmerk. Bild 12
a	" M 12 × 120	253 10	4	ab Masch. Nr. 4103945
23	Federauflagegestift	257 08	1	
24	Druckfeder	257 09	1	
25	Gabelhebel	257 04	1	siehe Anmerk. Bild 9
a	"	257 42	1	" " 9 a
26	Kupplungsaustrücker	256 98	1	" " Bild 9
a	"	257 39	1	" " 9 a
b	Graphitring	256 97	1	" " Bild 9
c	"	255 81	1	" " 9 a
27	Haltefeder	256 96	2	

X — nach Bedarf

* Bei Ersatz von Masch. Nr. 4106000—4106122 ist die angegebene Teil-Nr. in Verbindung mit Kupplungsscheibe 255 75 einzubauen.

Tafel 463 **Benzinmotor mit Anbauteilen**
(DK 8 mit Oba-Vergaser 26)

TAFEL 463

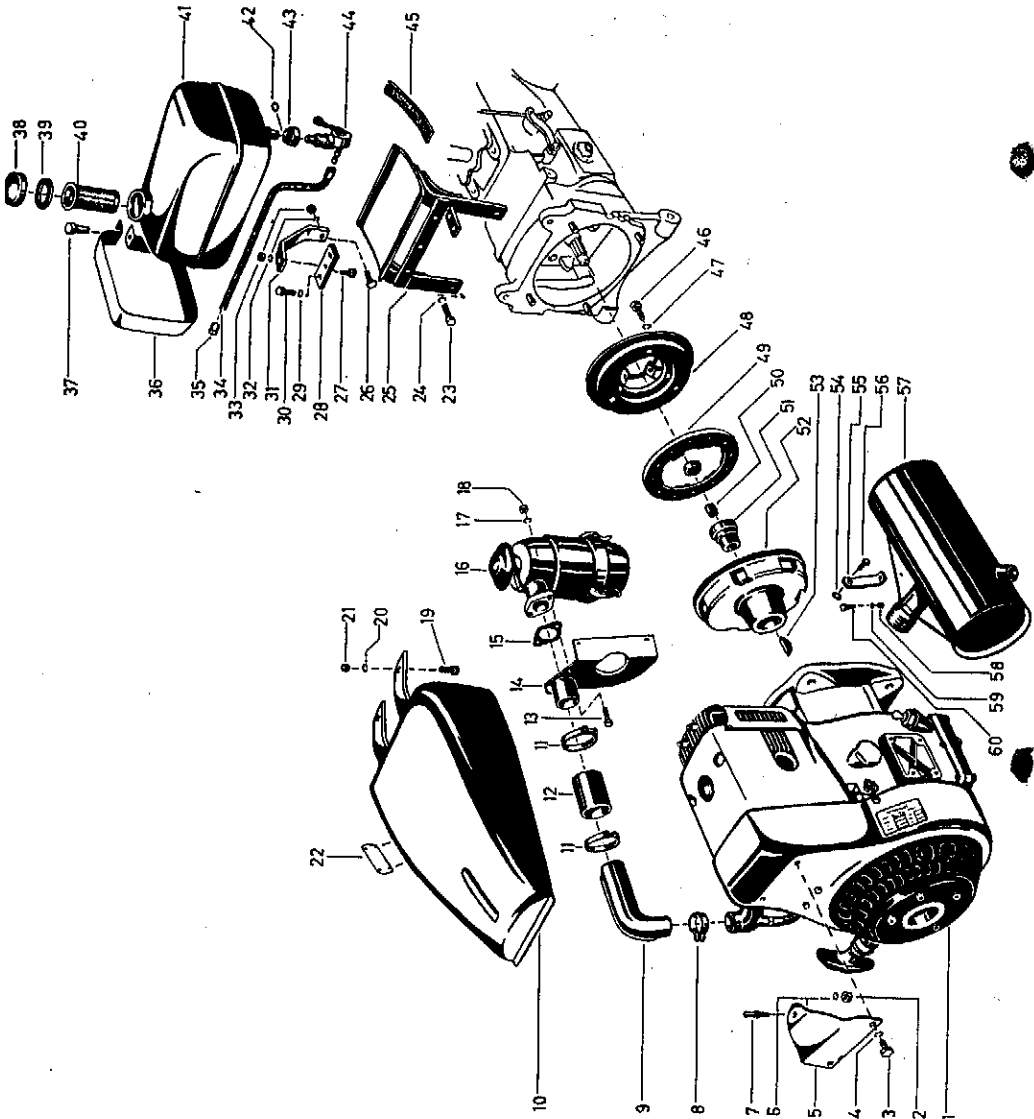

Tafel 463 **Benzinmotor mit Anbauteilen**
(DK 8 mit Oba-Vergaser 26)

Bild	Benennung	Teil-Nr.	Stck.	Bemerkungen
1	Berning-4-Takt-Benzinmotor DK 8	—	1	
a	Reversierstarter kompl.	050 78	1	Einzelteile siehe Seite 88/90, Taf. 405/404
b	Vergaser Oba 26	096 82	1	Einzelteile siehe Seite 85
2	Sechskantmutter M 6	005 93	1	
3	Sechskantschraube M 8 × 16	001 02	2	
4	Federring A 8	012 96	2	
5	Haubenhalter	040 84	1	
6	Federring A 6	012 95	1	
7	Haubenrastknopf	043 25	1	
8	Klemmschelle 31,5	021 91	1	
a	Sechskantschraube M 6 × 15	001 12	1	
b	Federring A 6	012 95	1	
c	Sechskantmutter M 6	005 93	1	
9	Ansaugkrümmer	040 79	1	
10	Motorhaube	040 90	1	
11	Schlauchschelle B 45 × 9	022 01	2	
12	Schlauchstück	048 95	1	
13	Sechskantschraube M 10 × 20	001 13	2	
14	Filterträger	040 77	1	
15	Dichtung 40	011 62	1	
16	Ölbadluftfilter (mit Schlauchtülle)	077 91	1	bis Masch. Nr. 4104073
a	Ölbadluftfilter	077 95	1	ab „ 4104074
b	Öltopf mit Schnellverschluss	033 30	1	} Einzelteile von Bild 16/16a
c	Schnellverschluss (Teilesatz)	362 74	2	
17	Federring A 10	012 97	2	
18	Sechskantmutter M 10	005 97	2	
19	Sechskantschraube M 10 × 20	001 13	2	
20	Federring A 10	012 97	2	
21	Sechskantmutter M 10	005 97	2	
22	Typenschild	040 83	1	
a	Hohlriet 2,5 × 5	017 88	2	
23	Sechskantschraube M 10 × 25	001 03	2	
24	Federring A 10	012 97	2	
25	Tankträger	040 66	1	
26	Sechskantschraube M 8 × 20	001 09	1	
27	„ M 8 × 18	001 01	1	
28	Lasche	040 85	1	
29	Federring A 8	012 96	2	
30	Sechskantschraube M 8 × 18	001 01	2	
31	Tankträgerstütze	040 58	1	
32	Federring A 8	012 96	2	
33	Sechskantmutter M 8	005 95	2	
34	Kraftstoffschlauch C 5 × 9 × 450	198 47	1	
35	Schlauchhülse D 10	023 11	2	

Tafel 463 **Benzinmotor mit Anbauteilen**

(DK 8 mit Oba-Vergaser 26)

TAFEL 463

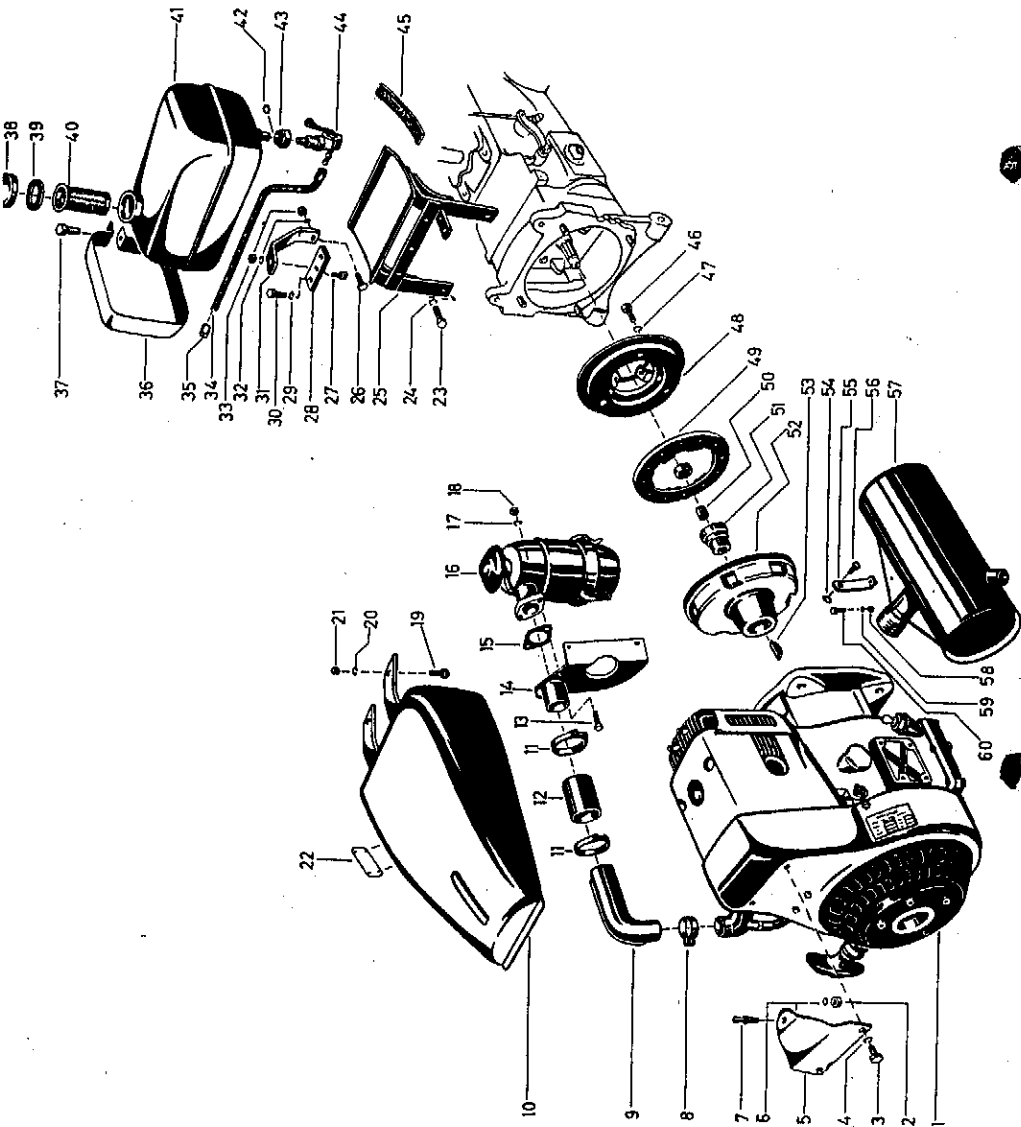

Tafel 463 **Benzinmotor mit Anbauteilen (Fortsetzung)**

(DK 8 mit Oba-Vergaser 26)

Bild	Benennung	Teil-Nr.	Stck.	Bemerkungen
36	Spannband	040 69	2	
37	Sechskantschraube M 6 × 40	001 61	2	
38	Verschlussdeckel 40	021 25	1	
39	Dichtring	008 88	1	
40	Kraftstoffsieb			entfällt
41	Kraftstoffbehälter	040 91	1	
42	Dichtring	008 49	1	
43	Anschlussmutter M 16 × 1	021 31	1	
44	Kraftstoffhahn	266 42	1	mit Bild 42 und 43
45	Filzunterlage	040 60	2	
46	Sechskantschraube M 6 × 15	001 12	6	
47	Federring A 6	012 95	6	
48	Kupplungsdruckplatte	256 26	1	
49	Kupplungsscheibe	039 17	1	
a	Kupplungszahnabe	255 74	1	
b	Halbrundniet 5 × 12	017 38	6	
50	Nadelbuchse BH 14	026 29	1	
51	Zentralmutter	257 02	1	
52	Schwingscheibe	257 00	1	
53	Scheibenfeder 6 × 9	016 99	1	
54	Scheibe	008 23	1	
55	Auspuffstütze	040 76	1	
56	Sechskantschraube M 6 × 18	001 36	1	
57	Auspufftopf	040 78	1	
58	Sechskantmutter M 8	005 95	1	
59	Federring A 8	012 96	1	
60	Sechskantschraube M 8 × 20	001 09	1	

Tafel 698 Ölbadluftfilter, Filterträger

(DK 8 mit Bing-Vergaser 8/25/400)

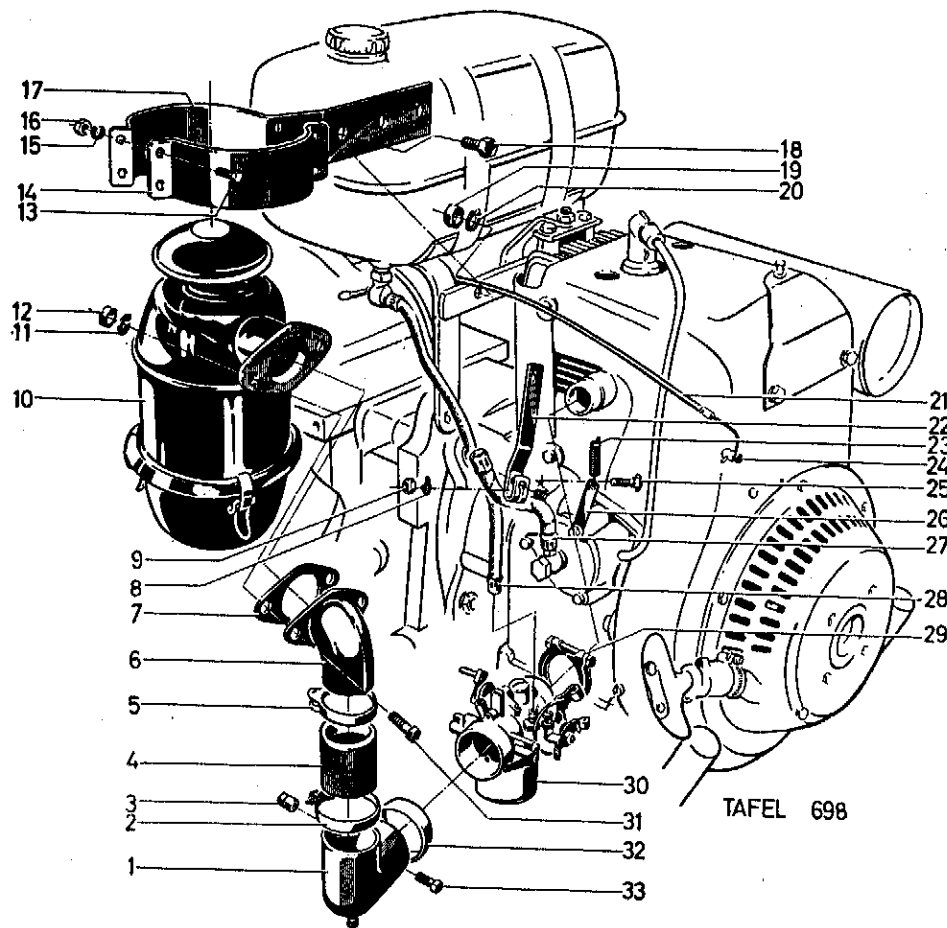

Tafel 698 Ölbadluftfilter, Filterträger

(DK 8 mit Bing-Vergaser 8/25/400)

Bild	Benennung	Teil-Nr.	Stck.	Bemerkungen
1	Luftkrümmer	040 92	1	
2	Schlauchschelle B 45 × 9	022 01	1	
3	Sechskantmutter M 6	005 74	1	
4	Schlauchstück 40 × 3 × 50	040 88	1	
5	Schlauchschelle B 50 × 9	022 00	1	
6	Filterkrümmer	040 93	1	
7	Dichtung 40	011 62	1	
8	Sicherungsblech 5,3	014 97	1	
9	Sechskantmutter M 5	005 92	1	
10	Ölbadluftfilter	077 95	1	
a	Öltopf mit Schnellverschluss	033 30	1	} Einzelteile von Bild 10 und 10a
b	Schnellverschluss (Teilesatz)	362 74	2	
11	Federring A 10	012 97	2	
12	Sechskantmutter M 10	005 97	2	
13	Sechskantschraube M 6 × 15	001 12	4	
14	Filterspannschelle	040 87	1	
15	Federring A 6	012 95	4	
16	Sechskantmutter M 6	005 74	4	
17	Filterträger	040 86	1	
18	Sechskantschraube M 8 × 20	001 09	2	
19	Sechskantmutter M 8	005 95	2	
20	Federring A 8	012 96	2	
21	Seilzug für Drehzahlregulierung	023 39	1	
22	Stellhebel	096 21	1	
23	Zugfeder	096 13	1	
24	Klemmnippel	024 22	1	
25	Flachrundschraube M 5 × 30	007 69	1	
26	Halter für Hebel	096 22	1	
27	Silberschlauch	094 89	1	
a	Dichtring A 14 × 18 Cu	009 30	2	
b	Hohlschraube A 8	020 76	1	
28	Kraftstoffschlauch C 5 × 9 × 350	198 41	1	
29	Klemmring	028 65	1	(ohne 29 a und b)
a	Klemmschraube	027 69	1	
b	Mutter	027 75	1	
30	Vergaser Bing 8/25/400	026 82	1	Einzelteile siehe Seite 86, Tafel 693
31	Sechskantschraube M 10 × 20	001 13	2	
32	Klemmschelle 42	021 87	1	
33	Sechskantschraube M 6 × 22	001 54	1	

Tafel 456 Anbauteile an Berning-Dieselmotoren

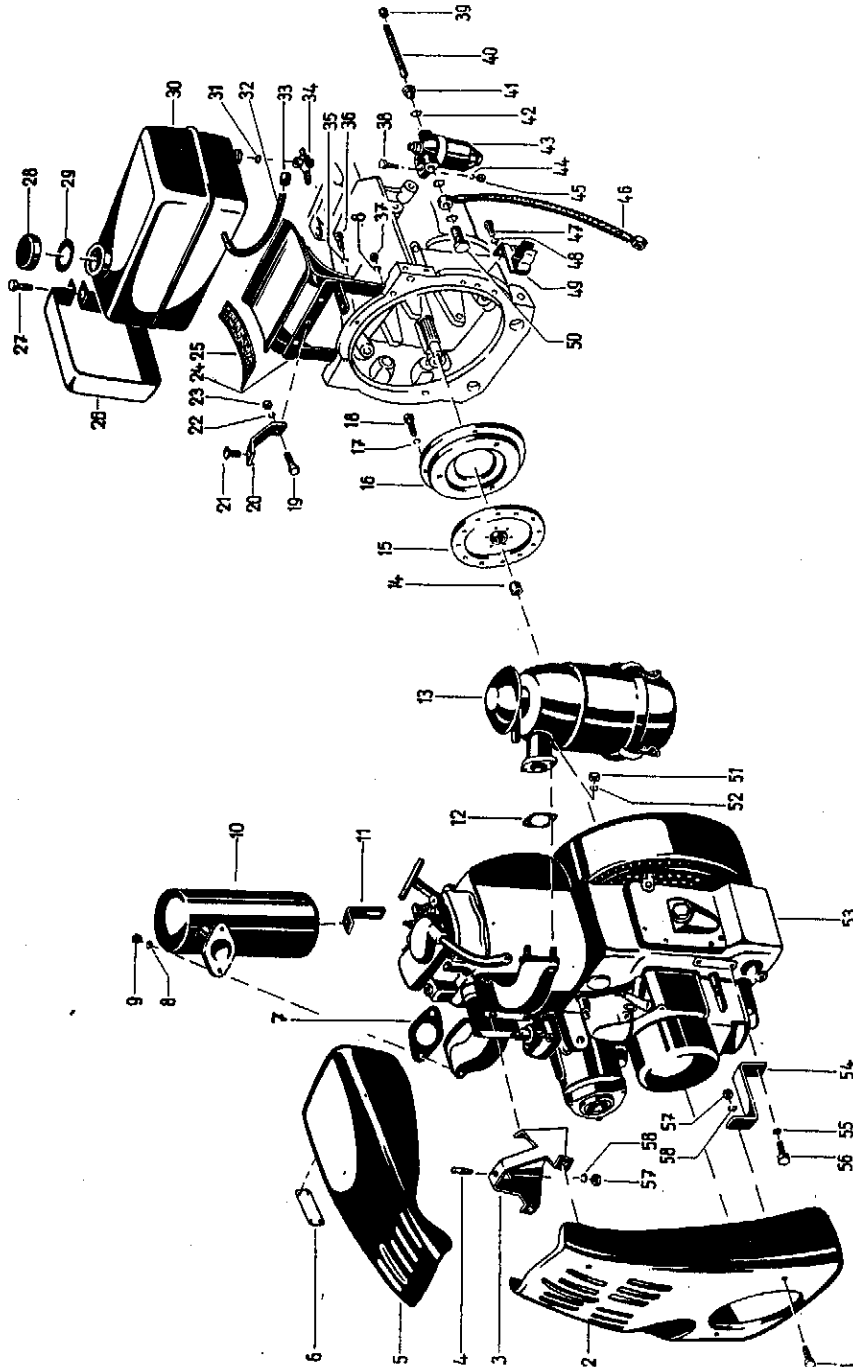

Tafel 456 Anbauteile an Berning-Dieselmotoren

Bild	Benennung	Teil-Nr.	Stck.	Bemerkungen
1	Sechskantschraube M 6 × 10	001 21	4	
2	Frontverkleidung	040 53	1	
3	Verkleidungsträger	040 65	1	
4	Haubenrastknopf	043 25	1	
5	Motorhaube	040 64	1	
a	Sechskantschraube M 10 × 20	001 13	2	} zur Befestigung von Bild 5 an Bild 24
b	Federring A 10	012 97	2	
c	Sechskantmutter M 10	005 97	2	
6	Fabrikschild		1	
7	Dichtung 40 Kupfer-Asbest	011 51	1	
8	Federring A 10	012 97	4	
9	Sechskantmutter M 10	005 97	2	
10	Auspufftopf	261 20	1	(Inland)
a	Auspuff	258 14	1	} (Ausland)
b	Auspuffhalter	257 93	1	
11	Auspuffstütze	261 90	1	
a	Sechskantmutter M 8	005 95	2	zur Befestigung von Bild 11 an Bild 10
12	Dichtung 40	011 62	1	
13	Ölbadluftfilter	077 95	1	
a	Öltopf mit Schnellverschluss	033 30	1	} Einzeltelle von Bild 13
b	Schnellverschluss (Teilesatz)	362 74	2	
14	Nadelbuchse BH 14	026 29	1	
15	Kupplungsscheibe	039 17	1	
a	Kupplungszahnnahe	255 74	1	} Einzeltelle von 039 17
b	Halbrundniet 5 × 12	017 38	6	
16	Kupplungsdruckplatte	256 26	1	bis Masch. Nr. 4106122
17	Federring A 6	012 95	6	
18	Sechskantschraube M 6 × 15	001 12	6	
19	M 8 × 20	001 09	1	zur Befestigung von Bild 20 an Bild 24
20	Tankträgerstütze	040 58	1	
21	Zylinderschraube M 8 × 12	002 70	1	zur Befestigung von Bild 20 am Motor
22	Federring A 8	012 96	1	
23	Sechskantmutter M 8	005 95	1	
24	Tankträger	040 66	1	
25	Filzunterlage	040 60	2	
26	Spannband	040 69	2	
27	Sechskantschraube M 6 × 40	001 61	2	
28	Verschlussdeckel 40	021 25	1	
29	Dichtring	008 49	1	
30	Kraftstoffbehälter	040 70	1	
31	Dichtring	008 49	2	
32	Kraftstoffschlauch C 5 × 9 × 200	181 99	1	
33	Schlauchhülse D 10	023 11	2	

Tafel 456 Anbauteile an Berning-Dieselmotoren

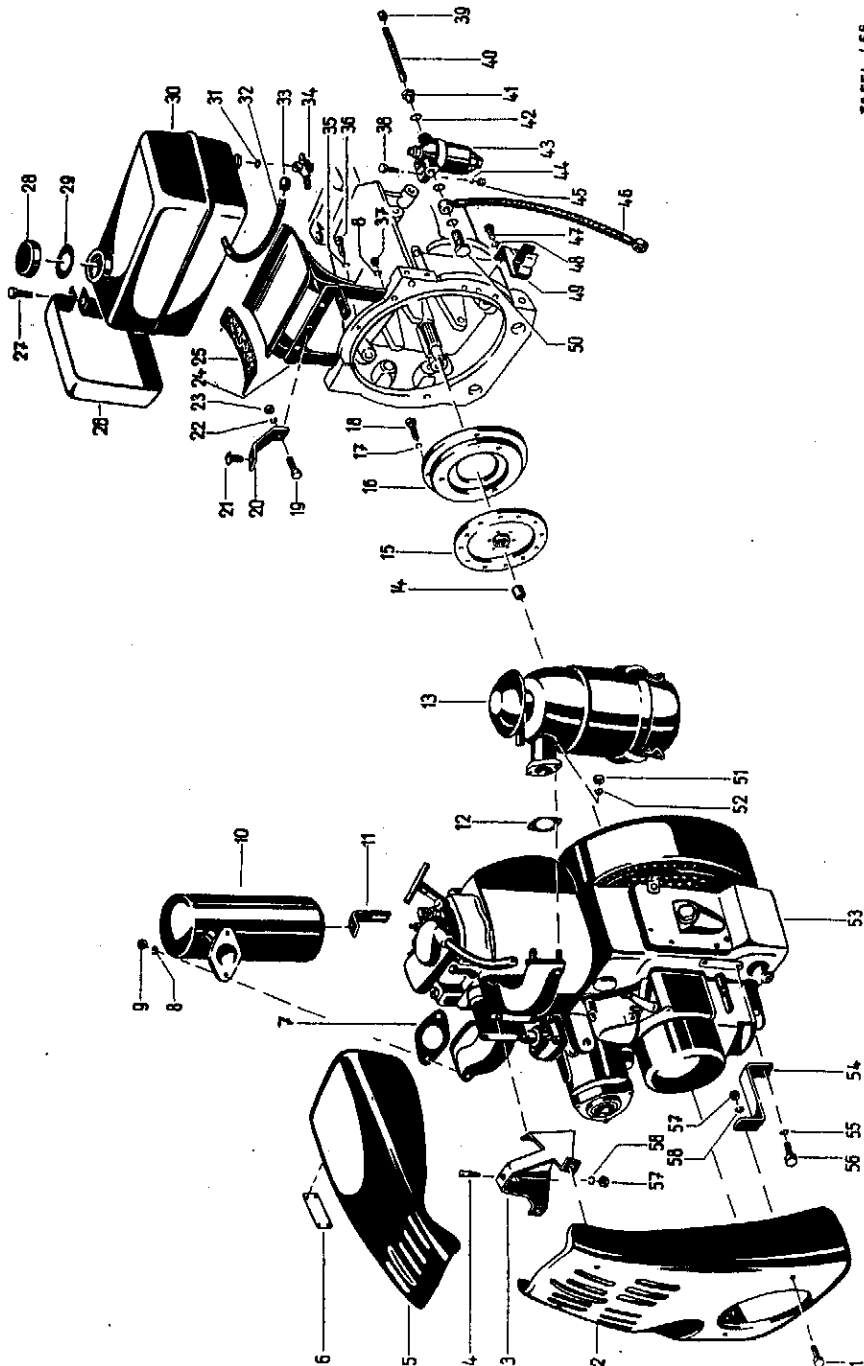

Tafel 456 Anbauteile an Berning-Dieselmotoren (Fortsetzung)

Bild	Benennung	Teil-Nr.	Stck.	Bemerkungen
34	Kraftstoffbehälter-Auslauf *	175 45	1	
a	Anschlussmutter M 16 × 1	021 31	1	
b	Dichtring 11,1 × 14,5 × 1 Fiber	008 49	2	
35	Federring A 8	012 96	3	
36	Sechskantschraube M 8 × 30	001 51	3	
37	Sechskantmutter M 10	005 97	2	
38	Sechskantschraube M 8 × 25	000 19	2	
39	Schlauchhülse D 13	023 14	2	
40	Kraftstoffschlauch	208 97	1	
41	Schlauchanschluss-Stutzen	253 76	1	
42	Dichtring 14 × 18 Cu	009 25	3	
43	Kraftstofffilter	038 37	1	Einzelteile siehe Seite 75, Tafel 729
44	Federring A 8	012 96	2	
45	Sechskantmutter M 8	005 95	2	
46	Kraftstoffschlauch	039 13	1	
47	Sechskantschraube M 8 × 20	001 09	2	
48	Federring A 8	012 96	2	
49	Kurbelhalter	039 14	1	
a	Schlüsselhalter	147 22	1	Einzelteile von 039 14
b	Halbrundniet 3 × 6	017 33	2	
50	Hohlschraube A 8	020 76	1	
51	Sechskantmutter M 10	005 97	2	
52	Federring A 10	012 97	2	
53	Berning-Dieselmotor Di 7 / Di 8 / Di 10	—	1	
a	Abdeckkappe für Lichtmaschine	098 00	1	
b	Halbrundschraube M 5 × 12	004 06	2	
54	Verkleidungsstütze	040 57	2	
55	Federring A 10	012 97	2	
56	Sechskantschraube M 10 × 25	001 03	2	
57	Sechskantmutter M 6	005 93	5	
58	Federring A 6	012 95	5	

* Kraftstoff-Abstellhahn kommt nicht mehr zum Anbau. Bei Ersatz ist dafür die angegebene Teil-Nr. in Verbindung mit 34 a und 34 b anzubauen.

Tafel 763 Motor, Kupplung (Hatz-Dieselmotor E 780)

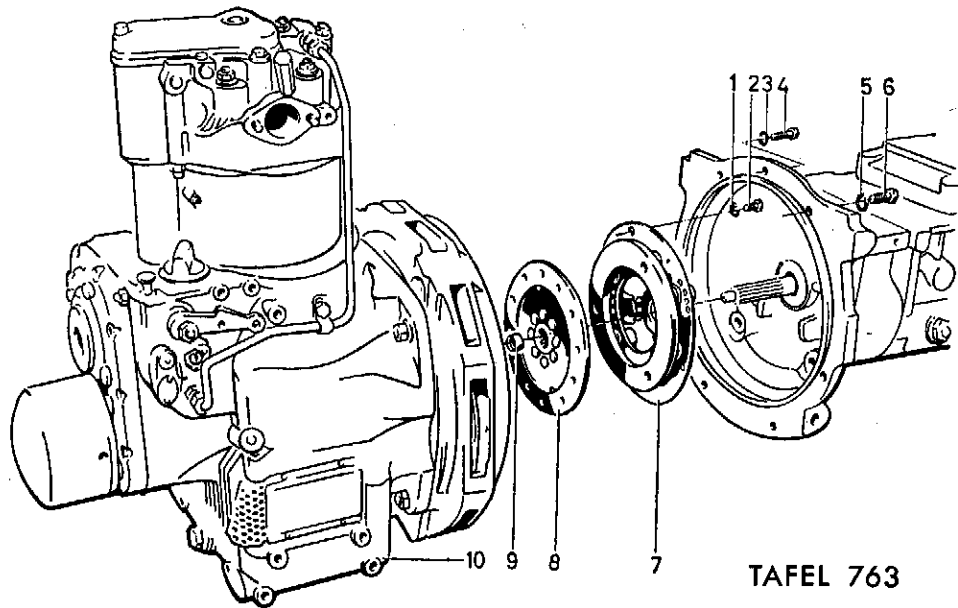

Tafel 763 Motor, Kupplung (Hatz-Dieselmotor E 780)

Bild	Benennung	Teil-Nr.	Stck.	Bemerkungen
1	Federring A 8	012 96	6	
2	Sechskantschraube M 8 × 18	001 01	6	
3	Federring A 8	012 96	3	
4	Sechskantschraube M 8 × 35	001 57	3	
5	Federring A 10	012 97	4	
6	Sechskantschraube M 10 × 40	001 14	4	
7	Kupplungsdruckplatte K 180	255 77	1	(6 Federtöpfe)
8	Kupplungsscheibe	255 68	1	
a	Kupplungszahnabe	255 70	1	
b	Halbrundniet 8 × 15	017 18	8	} Einzelteile von Bild 8
c	Kupplungsbelag	111 00	2	
d	Niet für Belag	107 76	12	
9	Nadelbuchse BH 14	026 29	1	
10	Hatz-Dieselmotor E 780	—	1	Einzelteile siehe Ersatzteilliste 0/4

Tafel 637 Anbauteile an Hatz-Dieselmotor E 780

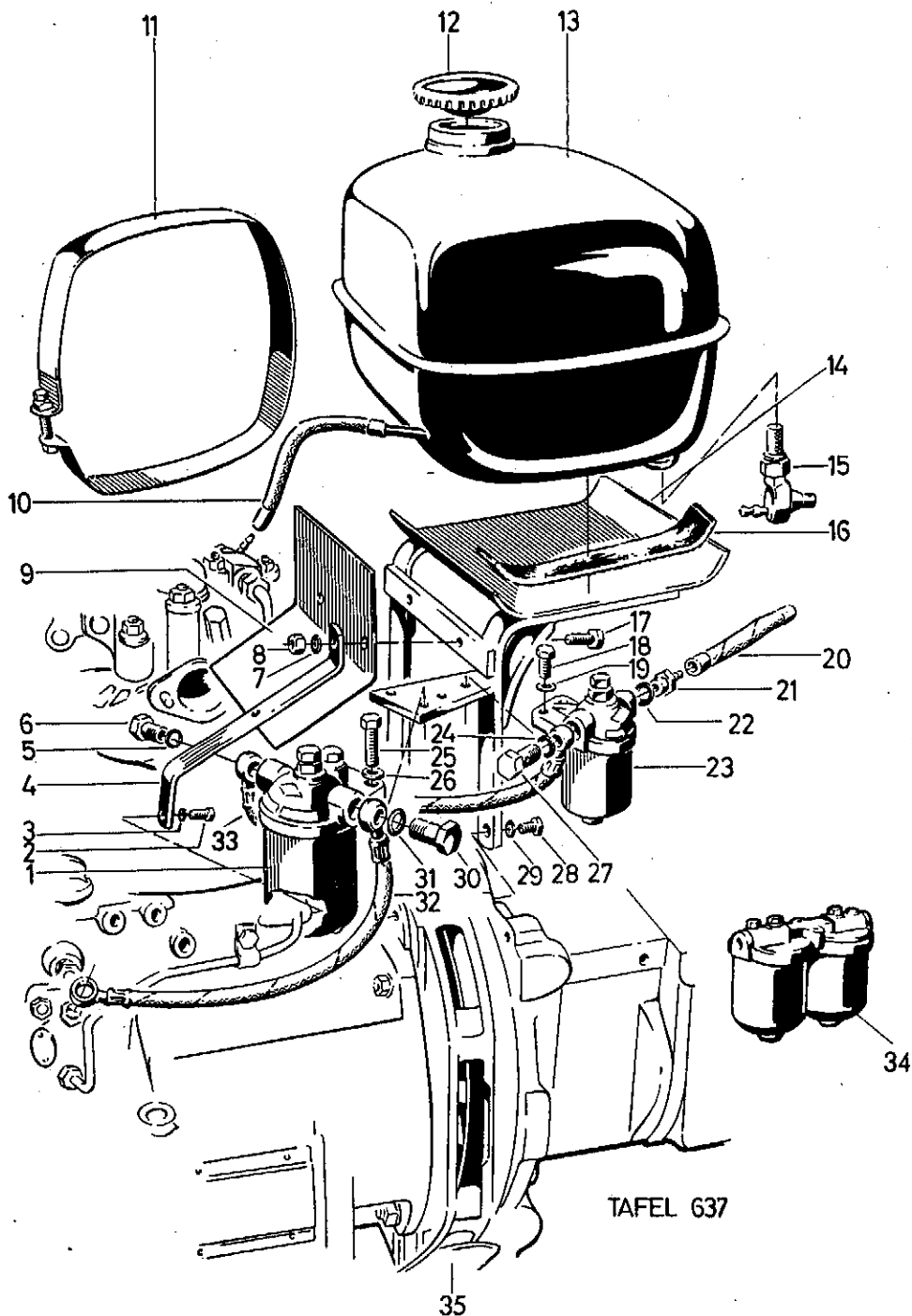

Tafel 637 Anbauteile an Hatz-Dieselmotor E 780

Bild	Benennung	Teil-Nr.	Stck.	Bemerkungen
1	Kraftstofffilter	043 32	1	von Masch. Nr. 4105057 — 4106733 Einzelteile siehe Seite 76, Tafel 728
2	Sechskantschraube M 10 × 20	001 13	2	
3	Federring A 10	012 97	2	
4	Verkleidungsstütze	328 30	2	bis Masch. Nr. 4105944
a	"	208 82	2	ab " 4105945
5	Dichtring A 14 × 18 Cu	009 25	2	} bis Masch. Nr. 4106733
6	Hohlschraube A 8	020 76	1	
7	Federring A 10	012 97	2	
8	Sechskantmutter M 10	005 97	2	
9	Leitblech	265 48	1	
10	Kraftstoffschlauch C 5 × 9 × 200	181 99	1	
11	Spannband	040 69	2	
a	Sechskantschraube M 6 × 40	001 61	2	
12	Verschlussdeckel 40	021 25	1	
a	Dichtring 11,2 × 14,5 × 1 Fiber	008 49	1	Einzelteil von Bild 12
13	Kraftstoffbehälter	040 70	1	
14	Tankträger	265 50	1	
15	Kraftstoffbehälter-Auslauf *	175 45	1	
a	Dichtring 11,1 × 14,5 × 1 Fiber	008 49	2	
b	Anschlussmutter M 16 × 1	021 31	1	
16	Filzunterlage	040 60	2	
17	Sechskantschraube M 10 × 30	001 27	2	
18	" M 8 × 25	000 19	2	siehe Anmerk. Bild 5
a	" M 8 × 20	001 09	2	ab Masch. Nr. 4106734
19	Federring A 8	012 96	2	
20	Kraftstoffschlauch C 8 × 12 × 200	270 98	1	bis Masch. Nr. 4105056
a	" C 8 × 12 × 150	208 97	1	von Masch. Nr. 4105057 bis 4106733
b	" C 8 × 12 × 60	219 09	1	siehe Anmerk. 18 a
21	Schlauchanschlussstutzen	253 76	1	
22	Dichtring A 14 × 18	009 25	1	} siehe Anmerk. Bild 5 Einzelteile siehe Seite 75, Tafel 729
23	Kraftstofffilter	038 37	1	
24	Dichtring A 14 × 18	009 25	2	} siehe Anmerk. 20 a
25	Sechskantschraube M 10 × 25	001 03	2	
26	Federring A 10	012 97	2	
27	Hohlschraube A 8	020 76	1	siehe Anmerk. Bild 5
28	Sechskantschraube M 10 × 40	001 14	2	
29	Federring A 10	012 97	2	
30	Hohlschraube A 8	020 76	1	
31	Dichtring A 14 × 18	009 25	2	
32	Kraftstoffschlauch	039 13	1	
a	" C 8 × 12 × 250	143 00	1	siehe Anmerk. 20 a
33	"	218 97	1	" 18 a
34	Kraftstoff-Stufenfilter	123 49	1	} siehe Anmerk. 18 a Einzelteile siehe Seite 77, Tafel 723
35	Luftleitblech	213 77	1	

* Kraftstoff-Abstellhahn kommt nicht mehr zum Anbau. Bei Ersatz ist dafür die angegebene Teil-Nr. in Verbindung mit 15 a und 15 b anzubauen.



Bild	Benennung	Teil-Nr.	Stck.	Bemerkungen
1	Sechskantschraube M 6 × 12	001 08	2	
2	Frontverkleidung	265 07	1	bis Masch. Nr. 4108289
a		353 65	1	ab .. 4108289
3	Sechskantschraube M 6 × 12	001 08	2	
4	Sechskantmutter M 10	006 29	1	
5	Auspuffstütze	212 50	1	bis Masch.Nr. 4105945
a		121 10	1	ab .. 4105945
6	Sechskantschraube M 8 × 16	001 02	1	Auslandausführung
7	Federring A 8	012 96	1	
8	Auspufftopf	208 32	1	Inlandausführung
9	"	265 53	1	
10	Schirmblech	207 93	1	ab Masch.Nr. 4106180
11	Sechskantmutter M 8 Ms	005 96	2	
12	Federring A 8	012 96	2	
13	Dichtung 30 Cu-Asb.	011 49	1	
14	Haubenrastknopf	043 25	1	
15	Federring A 6	012 95	1	
16	Sechskantmutter M 6	005 93	1	
17	Federring A 6	012 95	2	
18	Sechskantmutter M 6	005 93	2	
19	Motorhaube	265 10	1	siehe Anmerk. Bild 2
a	"	353 62	1	siehe Anmerkung 2 a
b	Haubenhalter	178 87	1	
c	Gelenkbolzen	178 90	1	
d	Splint	178 91	1	
20	Dichtung 30 Cu-Asb.	011 49	1	ab Masch.Nr. 4106471
21	Umlenkrohr	123 32	1	
22	Dichtung 30 Cu-Asb.	011 49	1	
23	Verstellschraube M 6 × 20	021 04	1	
a	Sechskantmutter M 6	006 26	1	
24*	Schlauchselle 42 × 9	022 22	1	
25*	Federring A 6	012 95	2	
26*	Sechskantmutter M 6	005 93	2	
27*	Zyklonkrümmer	225 38	1	
28*	Schlauchselle 54 × 9	242 21	1	
29**	Sechskantschraube M 8 × 50	000 68	1	
30**	Federring A 8	012 96	1	
31**	Regenkappe	238 11	1	
32**	Scheibe 8,4	007 82	1	
33**	Stützrohr	237 93	1	
34**	Luftsieb	237 92	1	
35	Ölbadluftfilter	241 65	1	einschl. Bild 35—37
36	Lippendichtung	106 72	1	
37	Oltopf mit Schnellverschluss	106 71	1	
a	Schnellverschluss (Teilesatz)	362 74	2	Einzelteil von Bild 37

* angebaut bei der Filteranlage für besonders starken Staubanfall

** Teile entfallen bei Anbau der Filteranlage für besonders starken Staubanfall.

Tafel 694 Anbauteile an Hatz-Dieselmotor E 780

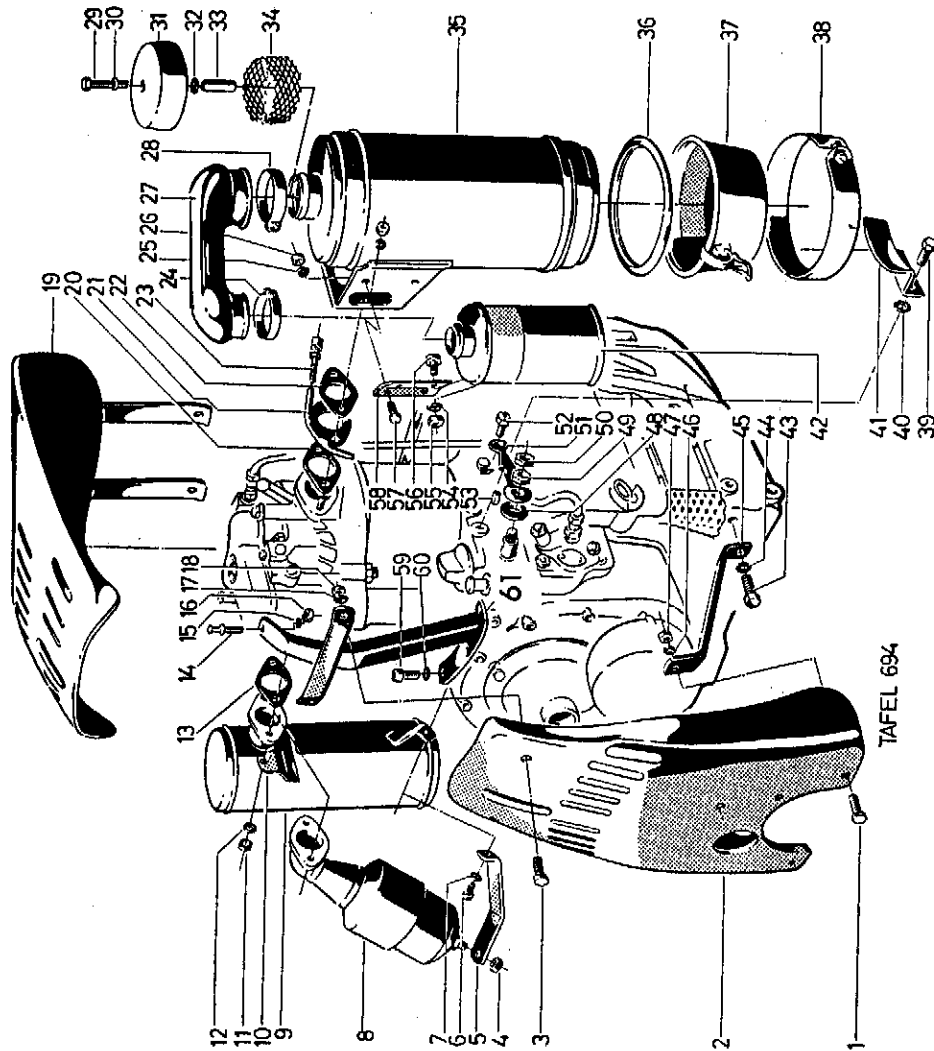
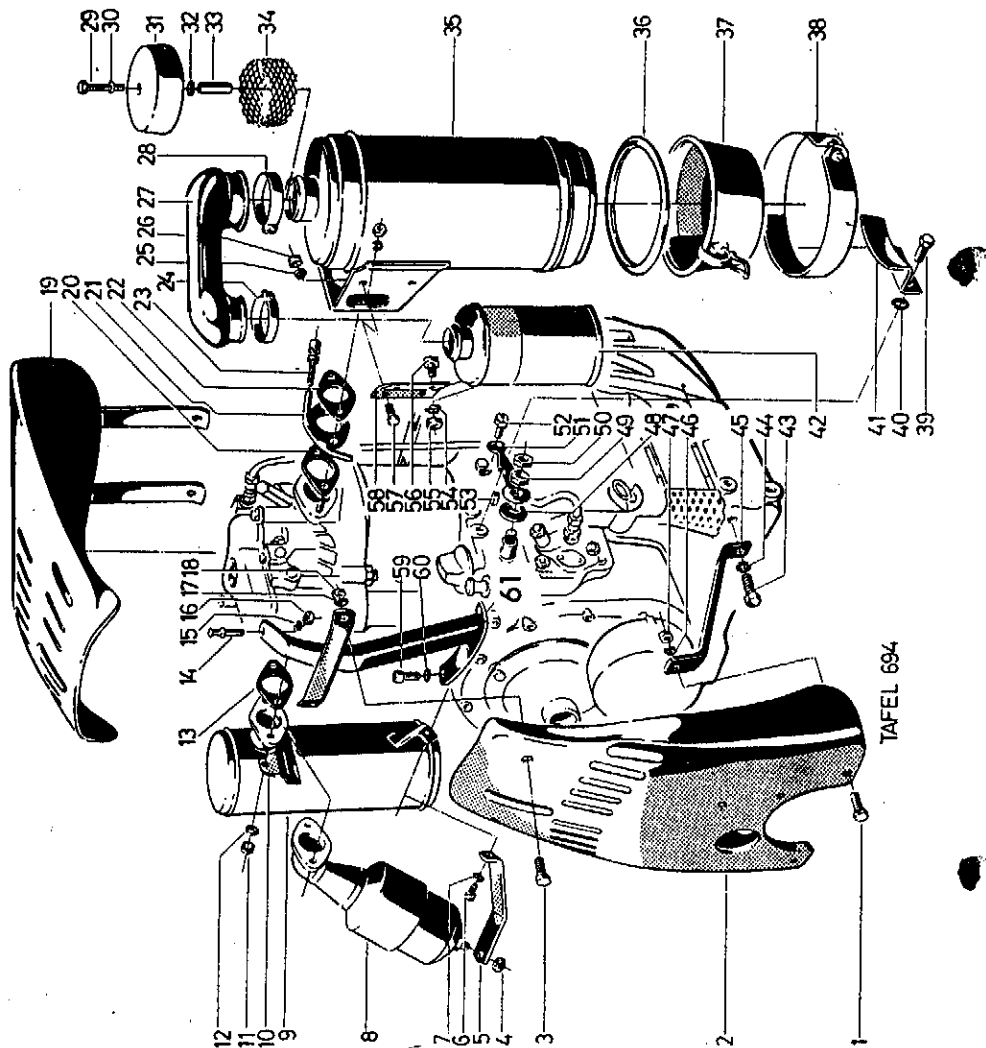

Tafel 694 Anbauteile an Hatz-Dieselmotor E 780 (Fortsetzung)

Bild	Benennung	Teil-Nr.	Stck.	Bemerkungen
38	Spannschelle A 130 × 25	235 71	1	
39	Sechskantschraube M 8 × 16	001 02	2	
a	Federring A 8	012 96	2	
40	Scheibe 8,4	007 82	1	
41	Filterstütze	245 95	1	
42*	Vorabscheider	238 23	1	
43	Sechskantschraube M 10 × 20	001 13	2	
44	Federring A 10	012 97	2	
45	Verkleidungsstütze	051 26	2	
46	Federring A 6	012 95	2	
47	Sechskantmutter M 6	005 93	2	
48	Reibscheibe	100 54	1	
49/50	Sechskantmutter M 10	006 29	2	
51	Regulierhebel	051 12	1	
52	Klemmutter	043 19	1	
a	Linsenschraube M 4 × 10	003 38	1	Einzelteil von Bild 52
53	Passfeder 4 × 4 × 10	018 49	1	
54*	Federring A 6	012 95	2	
55	Sechskantmutter M 6	005 93	2	
56*	Sechskantschraube M 6 × 15	001 12	2	
57*	" M 6 × 15	001 12	2	
58*	Vorabscheiderlasche	239 44	1	
59	Innensechskantschraube M 8 × 20	002 17	2	
60	Federring A 8	012 96	2	
61	Verkleidungsträger	265 25	1	bis Masch.-Nr. 4108288
a	Verkleidungsträger	353 68	1	ab Masch. Nr. 4108289
b	Pilzpuffer	150 18	1	

* angebaut bei Filteranlage für besonders starken Staubanfall

Tafel 556 Tankträger mit Nebenstromölfilter
angebaut an Maschinen mit Berning-Dieselmotor Di 10

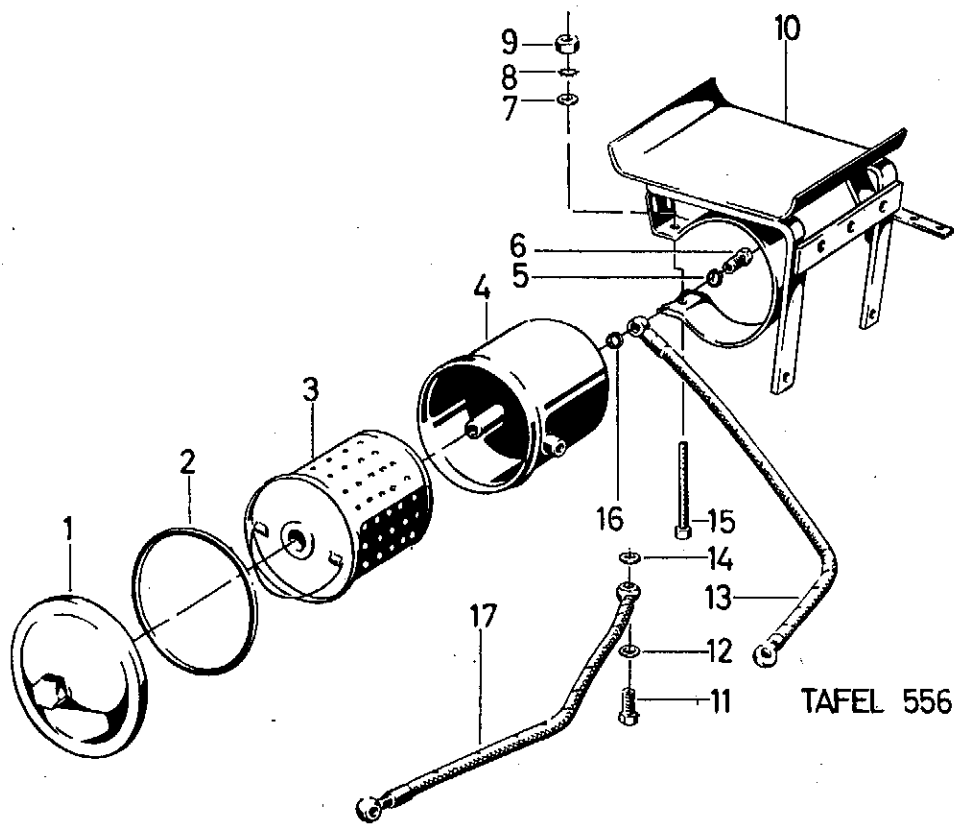

TAFEL 556

Tafel 556 Tankträger mit Nebenstromölfilter
angebaut an Maschinen mit Berning-Dieselmotor Di 10

Bild	Benennung	Teil-Nr.	Stck.	Bemerkungen
	Nebenstromölfilter kpl.	261 71	1	Bild 1—4
1	Deckel	102 74	1	Einzelteile von 261 71
a	Mittelschraube	102 75	1	
b	Druckfeder	102 76	1	
2	Dichtring	102 77	1	
3	Nebenstromölfilter-Einsatz	261 73	1	Einzelteil von Bild 10
4	Filter-Gehäuse	261 72	1	
5	Dichtring A 10 × 14 Cu	009 09	1	(Rücklauf)
6	Hohlschraube A 4 M 10 × 1	020 74	1	
7	entfällt			(Zulauf) (zur Schlauch- befestigung)
8	Fächerscheibe J 8,4	012 39	1	
9	Sechskantmutter M 8	005 95	1	
10	Tankträger	261 70	1	
a	Spannschelle	261 74	1	
11	Hohlschraube A 4 M 10 × 1	020 74	1	
12	Dichtring A 10 × 14 Cu	009 09	1	
13	Schlauch	258 35	1	
14	Dichtring A 10 × 14 Cu	009 09	1	
15	Sechskantschraube M 8 × 70	000 69	1	
16	Dichtring A 10 × 14 Cu	009 09	1	
17	Schlauch	258 34	1	
a	Befestigungsschelle	261 89	1	
b	Zwischenstück	203 79	1	
c	Hohlschraube A 2/3 M 8 × 1	020 73	1	

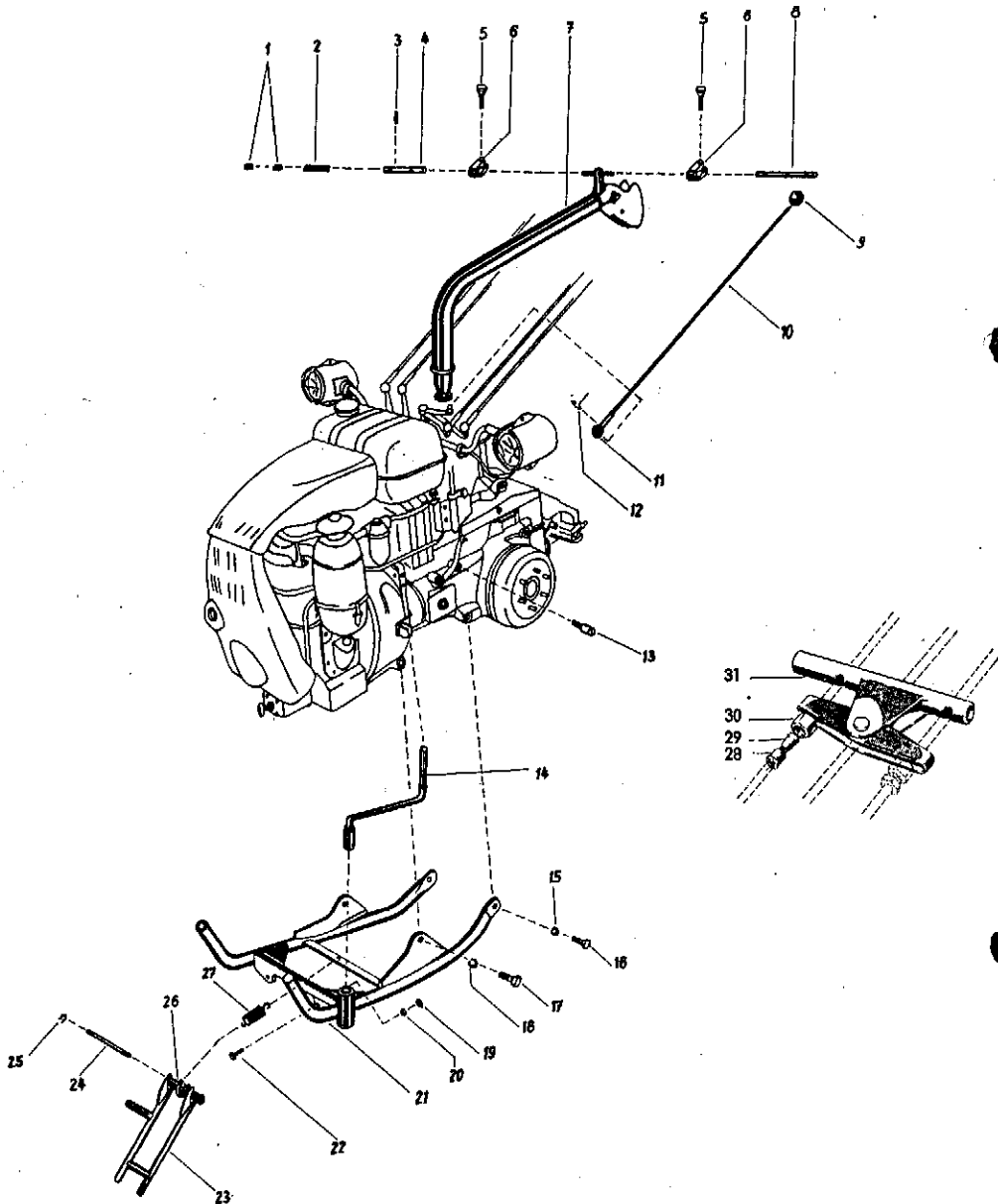

TAFEL 448

Bild	Benennung	Teil-Nr.	Stck.	Bemerkungen
1	Schaltstangengleitstück	253 49	10	4 f. Bild 4, 6 f. Bild 8 u. 31
2	Druckfeder	253 48	3	1 f. Bild 4, 2 f. Bild 8 u. 31
3	Spannhülse 4 × 24	015 96	3	1 f. Bild 4, 2 f. Bild 8 u. 31
4	Führungsrohr	040 40	1	
5	Sechskantschraube M 12 × 28	001 92	2	
6	Lenkerschnalle	038 02	2	
7	Unterholm	040 35	1	
a	Schaltkonsole	040 47	1	zur Aufnahme Bild 4 u. 8 bis Masch. Nr. 4105510
b	Schaltkonsole	043 00	1	} ab Masch. Nr. 4105511
c	Sechskantschraube M 8 × 40	000 06	1	
d	Sechskantmutter M 8	005 95	1	
8	Führungsrohr	040 41	1	
9	Griffkugel 40 Ø rot	042 97	1	für VR-Schaltung
a	" " grün	042 96	1	" Gangschaltung
b	" " gelb	042 95	1	" Zapfweile
c	" " grau	042 99	1	" L-S-Schaltung
d	" " schwarz	042 98	1	" Diff.-Sperr
10	Schaltstange	145 66	5	einschl. Bild 11
11	Kugelpfanne B 15	021 11	5	
12	Sicherungsbügel S 15	021 18	5	
13	Seilzuganker	212 82	2	} bis Masch. Nr. 4106594
a	Sechskantmutter M 10	005 97	1	
b	Seilzugwiderlager	126 33	2	} ab Masch. Nr. 4106595
c	Sechskantschraube M 10 × 25	001 03	2	
d	Federring A 10	012 97	2	
14	Andrehkurbel	039 11	1	für Berning Diesel
a	"	051 17	1	für Hatz Diesel
15	Federring A 12	012 98	2	für Berning Diesel
a	" A 10	012 97	8	für Hatz Diesel
16	Sechskantschraube M 12 × 40	000 36	2	für Berning Diesel
a	" M 10 × 35	001 16	8	für Hatz Diesel
17	" M 16 × 40	186 58	2	
18	Federring A 16	013 00	2	
19	Sechskantmutter M 8	005 95	2	
20	Federring A 8	012 96	2	
21	Gewichtsträger	040 71	1	Bild 19-27 für Berning Diesel
a	Gewichtsträger	263 61	1	für Hatz Diesel
22	Sechskantschraube M 8 × 30	001 51	2	
23	Stütze	040 63	1	für Berning Diesel
a	Stütze (Teilesatz)	318 44	1	für Hatz Diesel
24	Stützbolzen	050 45	1	
25	entfällt			
26	Federbügel	043 13	1	
a	Nietstift 6 h 11 × 20	018 09	1	
27	Zugfeder	043 12	1	
28	Überwurfschraube	212 43	2	} von Masch. Nr. 4105385-4106892
29	Schneidring	212 46	2	
30	Überwurfmutter	212 41	2	
31	Schaltverriegelung	210 50	1	

Tafel 455 Lenker, Holmkonsole

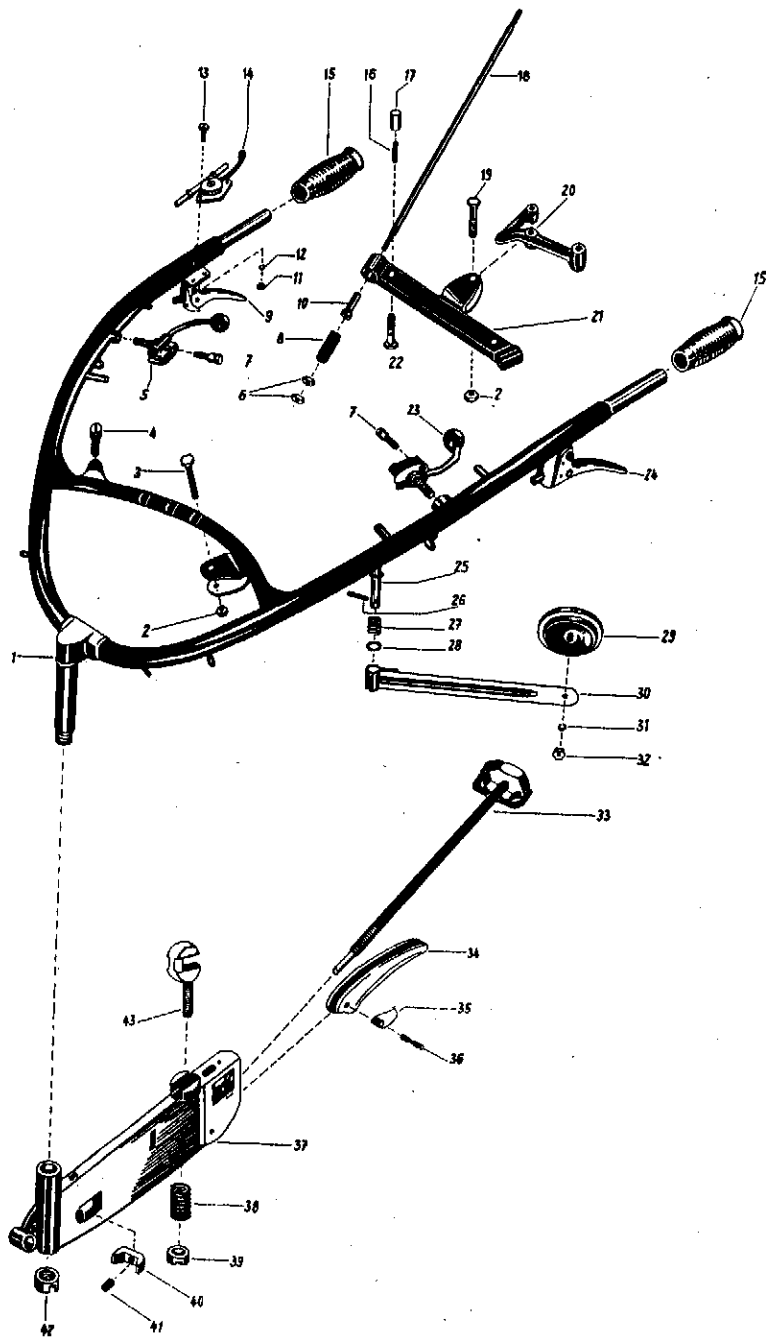

Tafel 455 Lenker, Holmkonsole

Bild	Benennung	Teil-Nr.	Stck.	Bemerkungen
1	Lenker	040 37	1	bis Masch. Nr. 4104232
a	Lenker vormontiert	040 39	1	Bild 1—32 siehe Anmerk. Bild 1
b	Lenker	317 23	1	von Masch. Nr. 4104233 — 4106846
c	Lenker	040 38	1	ab Masch. Nr. 4106847
2	Sechskantmutter M 8	005 95	2	
3	Sechskantschraube M 8 × 45	001 31	1	
4	Seilzugwiderlager	036 27	1	bis Masch. Nr. 4106594
5	Lenkbremsknebel rechts	040 49	1	
6	Sechskantmutter M 6	005 93	4	
7	Drehanker	040 44	2	
8	Druckfeder	040 46	2	
9	Handhebel für Bremse	317 26	1	siehe Anmerk. Bild 4 Einzelteile siehe Seite 67, Tafel 367
a	Handhebel für Bremse	043 03	1	von Masch. Nr. 4106595 — 4106846 Einzelteile siehe Seite 68, Tafel 755
b	Handhebel für Bremse	126 89	1	siehe Anmerkung 1 c Einzelteile siehe Seite 69, Tafel 709
10	Bundbuchse	040 43	2	
11	Sechskantmutter M 5	005 92	2	bis Masch. Nr. 4106708
a	" " M 6	005 93	1	ab " 4106709
12	Federring B 5	013 11	2	siehe Anmerk. Bild 11
a	" " A 6	012 95	1	" " 11 a
13	Linsenschraube M 5 × 10	003 25	2	" " Bild 11
14	Regulierhebel	317 27	1	siehe Anmerk. Bild 11 Einzelteile siehe Seite 62, Tafel 365
a	Regulierhebel	275 45	1	siehe Anmerk. 11 a Einzelteile siehe Seite 63, Tafel 696
15	Lamellenfestgriff	128 25	2	
16	Stift			einzelnen nicht lieferbar siehe 17 a
17	Mutter			
a	Schraubnippel kpl.	024 25	2	Bild 16, 17, 22
18	Bremszugstange	040 45	2	
19	Sechskantschraube M 8 × 35	001 57	1	
20	Bremszwischenhebel	040 42	1	siehe Anmerk. Bild 1
a	" "	264 84	1	ab Masch. Nr. 4104233
21	Bremswaagebalken	126 96	1	
22	s i e h e 17 a			
23	Lenkbremsknebel links	040 48	1	
24	Handhebel für Kupplung	317 25	1	siehe Anmerk. Bild 4 Einzelteile siehe Seite 64, Tafel 366

Tafel 455 Lenker, Holmkonsole

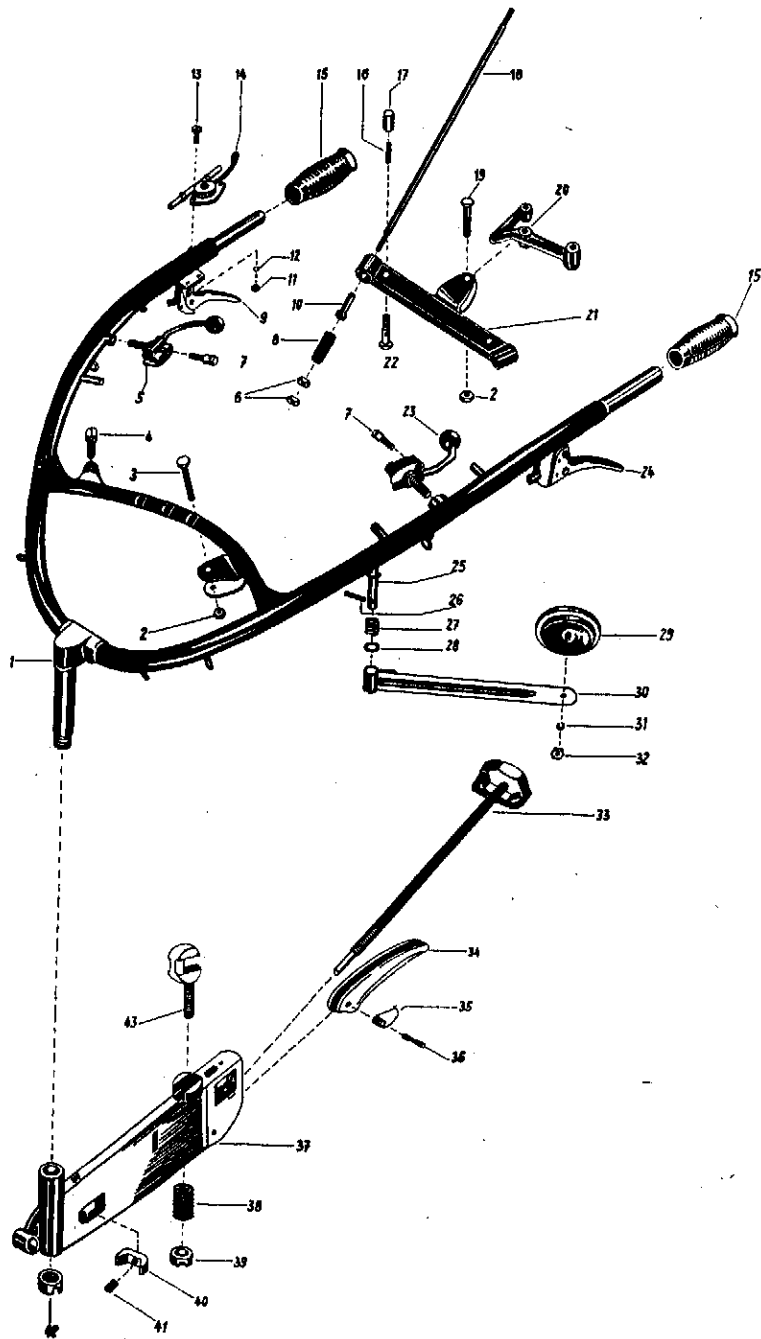

Tafel 455 Lenker, Holmkonsole (Fortsetzung)

Bild	Benennung	Teil-Nr.	Stck.	Bemerkungen
24a	Handhebel für Kupplung	043 02	1	von Masch. Nr. 4106595 — 4106848 Einzelteile siehe Seite 65, Tafel 756
b	Handhebel für Kupplung	126 89	1	ab Masch. Nr. 4106847 Einzelteile siehe Seite 66, Tafel 710
25	Rückstrahlerbolzen	252 05	2	am Lenker angeschweisst
26	Spannhülse 5 × 16	016 18	2	
27	Druckfeder	252 08	2	
28	Scheibe 10,5	008 03	2	
29	Rückstrahler	029 52	2	einschl. Bild 31 / 32
30	Rückstrahlerarm	252 06	2	
31	Federring A 6	012 95	2	
32	Sechskantmutter M 6	005 93	2	
a	Rückstrahlerarm kompl.	048 60	2	Bild 25—32
33	Klemmspindel	050 28	1	
34	Verstellhebel	050 14	1	
35	Schenkelfeder	050 19	1	
36	Verstellhebelbolzen	050 18	1	
37	Holmkonsole	051 22	1	bis Masch. Nr. 4104232
a	"	040 36	1	
b	Sechskantschraube M 12 × 60	000 42	1	ab Masch. Nr. 4104233
c	Sicherungsmutter M 12	006 73	1	
38	Druckfeder	050 12	1	
39	Schlitzmutter M 14 × 1,5	006 96	1	siehe Anmerk. Bild 37
a	" M 14 × 1,5	006 99	1	" " 37 a—c
40	Klemmschieber	050 15	1	
41	Feder	257 09	1	
42	Stellmutter	042 60	1	
43	Hakenschraube	050 21	1	

Tafel 365 Regulierhebel

bis Masch. Nr. 4106708

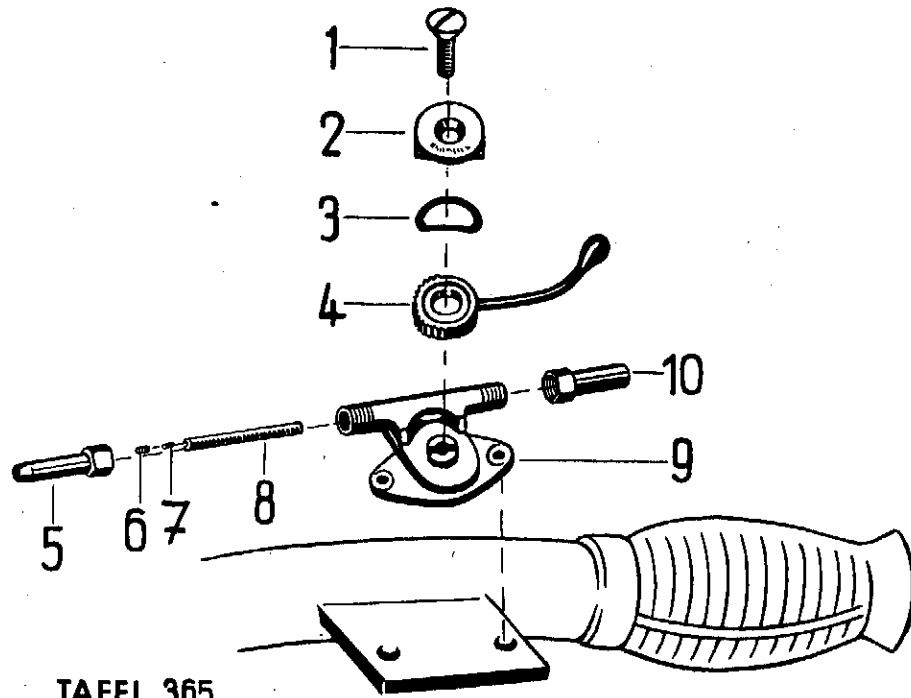

TAFEL 365

Bild	Benennung	Teil-Nr.	Stck.	Bemerkungen
	Regulierhebel	317 27	1	Bild 1—10
1	Linsensenkschraube AM 6 × 15	003 77	1	
2	Deckscheibe	032 46	1	
3	Federscheibe	032 07	1	
4	Zahnhebel (Teilesatz)	307 56	1	
5	Abstützhülse	032 48	1	
6	Gewindestift 4 × 4	032 55	1	
7	Nippel	024 18	1	
8	Zahnstange	032 45	1	einschl. Bild 6, 7
9	Gehäuse	032 39	1	
10	Abschlusshülse	032 49	1	

Tafel 696 Regulierhebel

ab Masch. Nr. 4106709

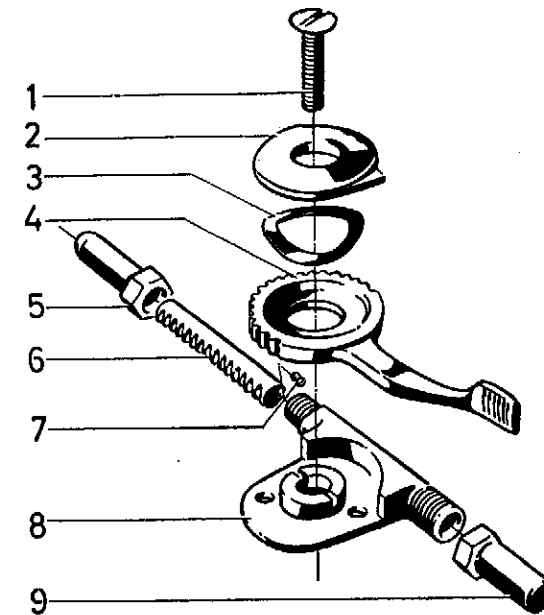

TAFEL 696

Bild	Benennung	Teil-Nr.	Stck.	Bemerkungen
	Regulierhebel	275 45	1	Bild 1—9
1	Linsensenkschraube AM 6 × 25	304 26	1	
2	Deckscheibe	032 46	1	
3	Federscheibe	032 07	1	
4	Zahnhebel	304 30	1	
5	Abstützhülse	032 48	1	
6	Zahnstange	304 36	1	einschl. Bild 7
7	Gewindestift	032 55	1	
8	Gehäuse	304 28	1	
9	Abschlusshülse	032 49	1	

Tafel 366 Handhebel für Kupplung

bis Masch. Nr. 4106594

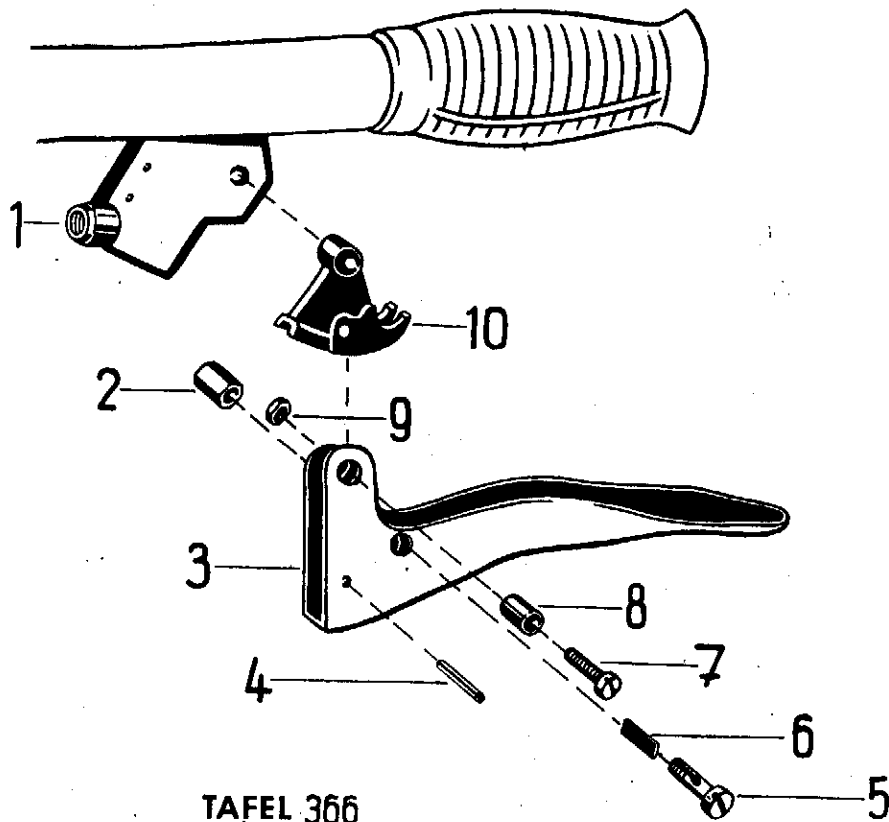

TAFEL 366

Bild	Benennung	Teil-Nr.	Stck.	Bemerkungen
1	Handhebellager	042 75	1	
2*	Mutter			
3	Handhebel	317 25	1	Bild 3, 4, 10
4	Spannhülse 4 × 16	016 19	1	
5*	Schraubnippel			
a	Schraubnippel kpl.	024 25	1	Bild 2, 5, 6
6*	Stift			
7	Zylinderschraube M 8 × 20	002 76	1	
8	Lagerhülse	032 21	1	
9	Sechskantmutter M 8	005 88	1	
10	Führungsstück	032 22	1	

*) Teile einzeln nicht lieferbar, siehe 5 a.

Tafel 756 Handhebel für Kupplung

von Masch. Nr. 4106595 — 4106846

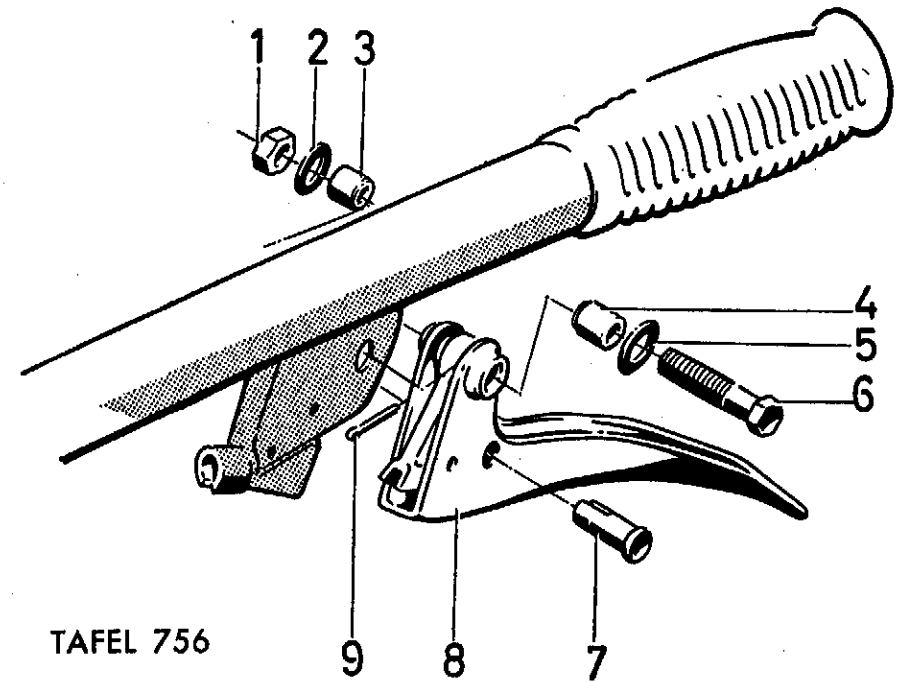

TAFEL 756

Bild	Benennung	Teil-Nr.	Stck.	Bemerkungen
1	Sechskantmutter M 8	005 95	1	
2	Scheibe 8,4	007 82	1	
3	Innenbuchse	128 18	1	
4	Aussenbuchse	128 17	2	
5	Scheibe 8,4	007 82	1	
6	Sechskantschraube M 8 × 40	000 06	1	
7	Stecknippel	126 14	1	
8	Handhebel	043 02	1	
9	Splint 3 × 15	014 69	1	

Tafel 710 Handhebel für Kupplung

ab Masch. Nr. 4106847

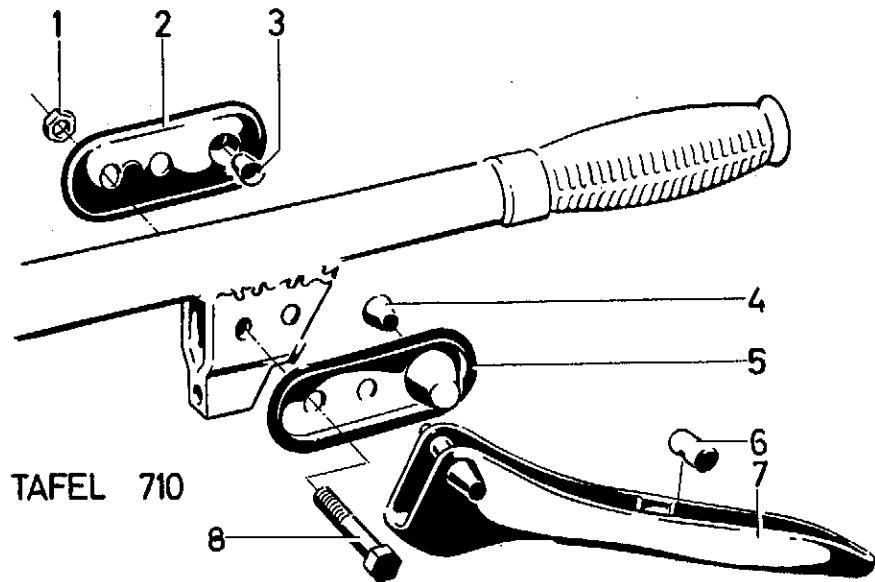

TAFEL 710

Bild	Benennung	Teil-Nr.	Stck.	Bemerkungen
1	Sicherungsmutter M 8	006 65	2	
2	Handhebellagerarm	127 17	1	
3/4	Hebellagerbuchse	126 83	2	
5	Handhebellagerarm	127 17	1	
6	Verstellmutter	126 54	1	
a	Formfeder	126 76	1	
7	Handhebel	126 89	1	
8	Sechskantschraube M 8×40	000 06	2	

Tafel 367 Handhebel für Bremse bis Masch. Nr. 4106594

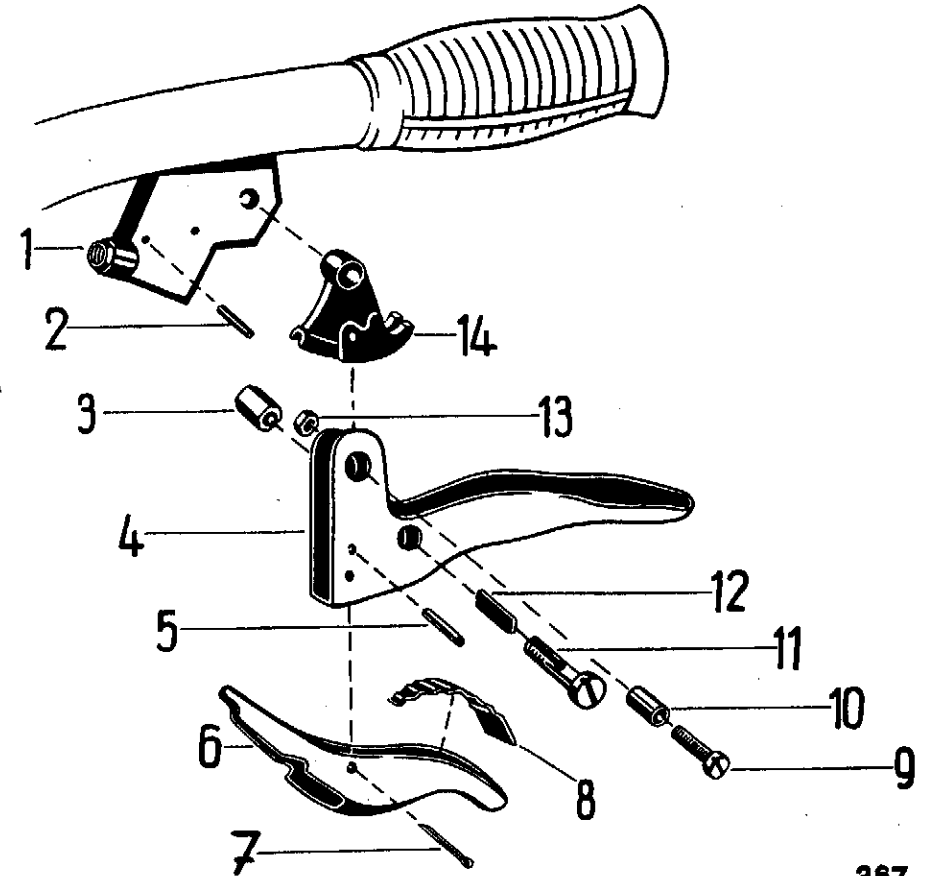

367

Bild	Benennung	Teil-Nr.	Stck.	Bemerkungen
1	Zentralbremshebel	317 26	1	Bild 4–8, 14 einschl. Bild 2
2	Handhebellager	042 74	1	
3*	Mutter	016 54	2	
4	Handhebel	032 30	1	Bild 4, 5, 14
5	Spannhülse 4 × 16	016 19	1	
6	Sperrklinke	032 31	1	
7	Splint 4 × 28	014 72	1	
8	Blattfeder	304 31	1	
9	Zylinderschraube M 8 × 20	002 76	1	
10	Lagerhülse	032 21	1	
11*	Schraubnippel	024 25	1	Bild 3, 11, 12
a	Schraubnippel kpl.			
12*	Stift	005 88	1	
13	Sechskantmutter M 8	032 22	1	
14	Führungsstück			

*) Teile einzeln nicht lieferbar, siehe 11 a.

Tafel 755 Handhebel für Bremse

von Masch. Nr. 4106595 — 4106846

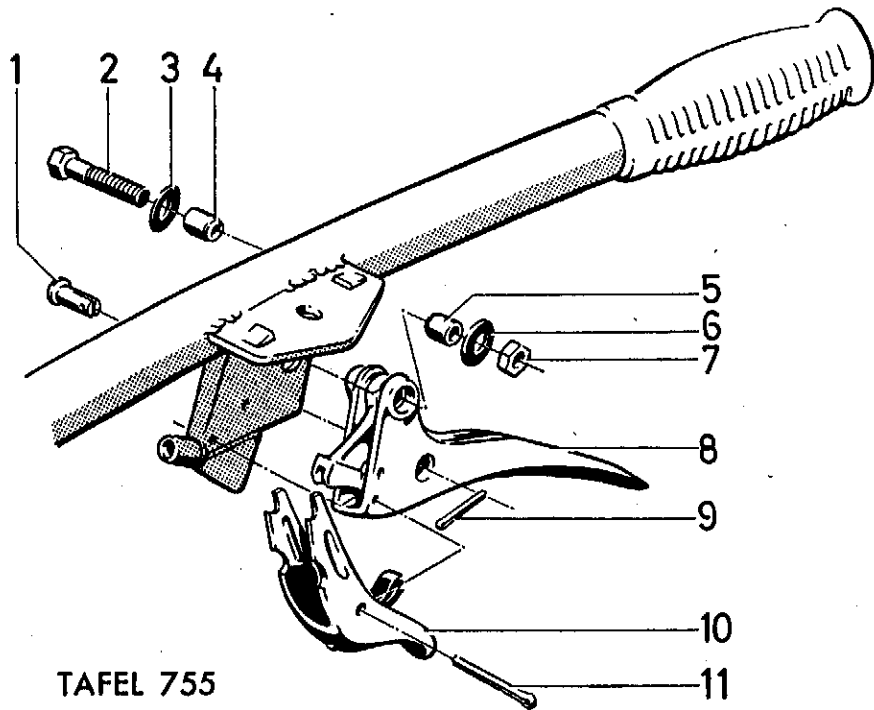

TAFEL 755

Bild	Benennung	Teil-Nr.	Stck.	Bemerkungen
1	Stecknippel	126 14	1	
2	Sechskantschraube M 8×40	000 06	1	
3	Scheibe 8,4	007 82	1	
4	Aussenbuchse	128 17	2	
5	Innenbuchse	128 18	1	
6	Scheibe 8,4	007 82	1	
7	Sechskantmutter M 8	005 95	1	
8	Zentralbremshebel	043 03	1	einschl. Bild 10 u. 11
9	Splint 3×15	014 69	1	
10	Sperrklinke	032 31	1	
11	Splint 4×28	014 72	1	

Tafel 709 Handhebel für Bremse

ab Masch. Nr. 4106847

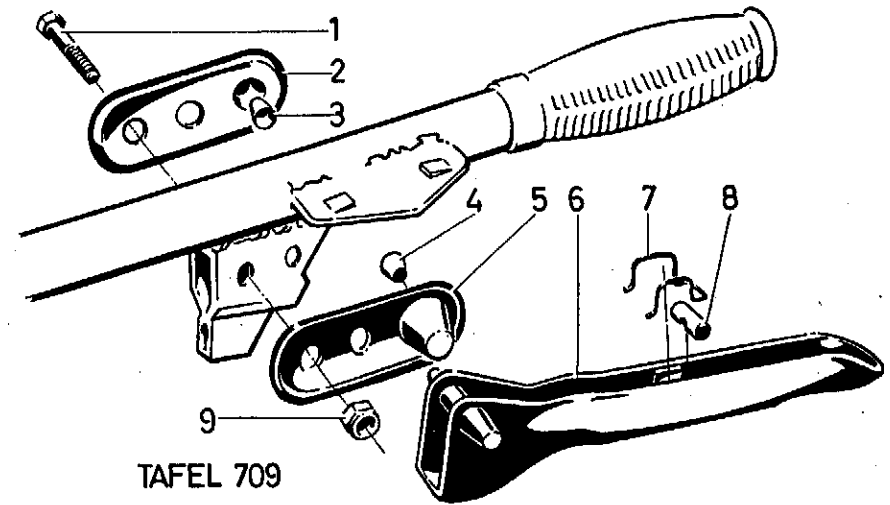

TAFEL 709

Bild	Benennung	Teil-Nr.	Stck.	Bemerkungen
1	Sechskantschraube M 8×40	000 06	2	
2	Handhebellagerarm	127 17	1	
3/4	Hebellagerbuchse	126 83	2	
5	Handhebellagerarm	127 17	1	
6	Handhebel	126 89	1	
7	Formfeder	126 76	1	
8	Verstellmutter	126 54	1	
9	Sicherungsmutter M 8	006 65	2	

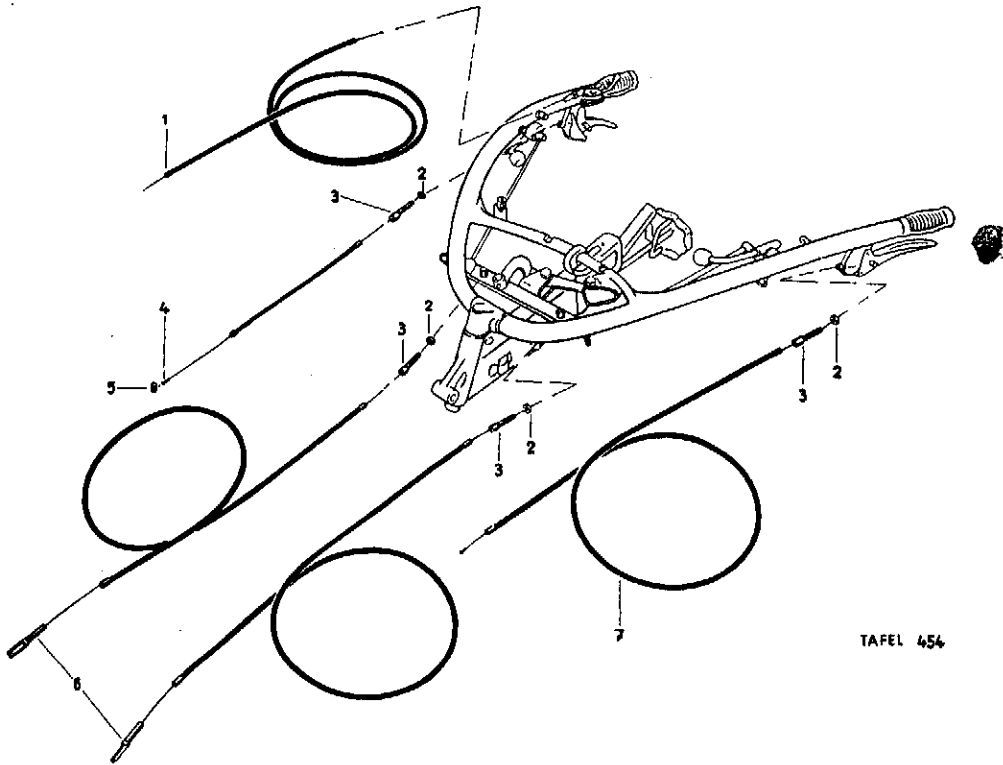

TAFEL 454

Bild	Benennung	Teil-Nr.	Stck.	Bemerkungen
1	Seilzug für Gasregulierung	023 39	1	für Benzinmotor
a	Gummittille	024 29	1	
b	Seilzug für Drehzahlregulierung	023 38	1	für Berning Diesel
c	Seilzug für Drehzahlregulierung	271 38	1	für Hatz Diesel bis Masch. Nr. 4106708
d	Seilzug für Drehzahlregulierung	123 31	1	für Hatz Diesel ab Masch. Nr. 4106709
2	Sechskantmutter M 8	006 23	4	bis Masch. Nr. 4106846
3	Verstellschraube M 8 × 35 (8,2 Ø)	021 03	4	bis Masch. Nr. 4106594
a	Verstellschraube M 8 × 55 (9,5 Ø)	126 10	4	von Masch. Nr. 4106595 — 4106846
b	Verstellmutter	126 54	4	ab Masch. Nr. 4106847
4	Seilzug für Bremse	294 26	1	siehe Anmerkg. Bild 3
a	Seilzug für Bremse	294 35	1	„ „ 3 a
b	Seilzug für Bremse	127 18	1	„ „ 3 b
5	Nippelaufnahme B 10 × 16	024 09	1	„ „ Bild 3
a	Stecknippel	126 14	1	ab Masch. Nr. 4106595
b	Splint 3 × 15	014 69	1	
6	Seilzug für Lenkbremse	294 27	2	siehe Anmerkg. Bild 3
a	Seilzug für Lenkbremse	126 86	2	„ „ 3 a
b	Seilzug für Lenkbremse	131 64	2	„ „ 3 b
7	Seilzug für Kupplung	294 25	1	„ „ Bild 3
a	Seilzug für Kupplung	126 84	1	„ „ 3 a
b	Seilzug für Kupplung	127 19	1	„ „ 3 b

Tafel 461 **Werkzeugsatz** (für Benzinmotor)

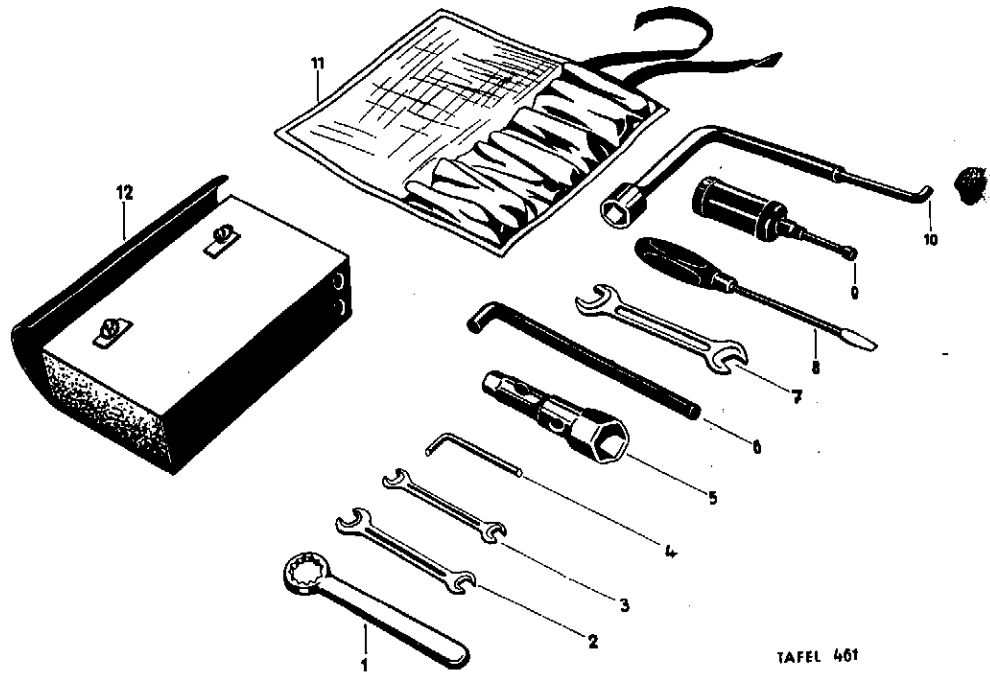

TAFEL 461

Tafel 461 **Werkzeugsatz** (für Benzinmotor)

Bild	Benennung	Teil-Nr.	Stck.	Bemerkungen
	Werkzeugsatz komplett	357 03	1	
1	e n t f ä l l t			
2	Doppelmaulschlüssel 11 × 13	334 66	1	
3	e n t f ä l l t			
4	Sechskantstiftschlüssel 10	025 27	1	
5	Sechskantsteckschlüssel 21 × 26	354 96	1	
6	Drehstift 10 × 200	025 12	1	
7	Doppelmaulschlüssel 19 × 22	024 98	1	
8	Schraubenzieher 6 × 0,8 × 180	025 16	1	
9	e n t f ä l l t			
10	Sechskantsteckschlüssel 24	355 31	1	
11	Werkzeugtasche	044 27	1	
12	e n t f ä l l t			

Tafel 622 **Werkzeugsatz** (für Dieselmotoren)



Bild	Benennung	Teil-Nr.	Stck.	Bemerkungen
	Werkzeugsatz komplett	357 08	1	Bild 1-7
1	Werkzeugtasche	044 27	1	
2	Doppelmaulschlüssel 10 × 11	175 10	1	
3	" 13 × 17	172 17	1	
4	" 19 × 22	024 98	1	
5	entfällt			
6	Schraubenzieher 6 × 0,8 × 180	025 16	1	
7	Sechskantsteckschlüssel 24	355 31	1	

Tafel 729 **Kraftstoff-Filter**

bis Masch. Nr. 4106733

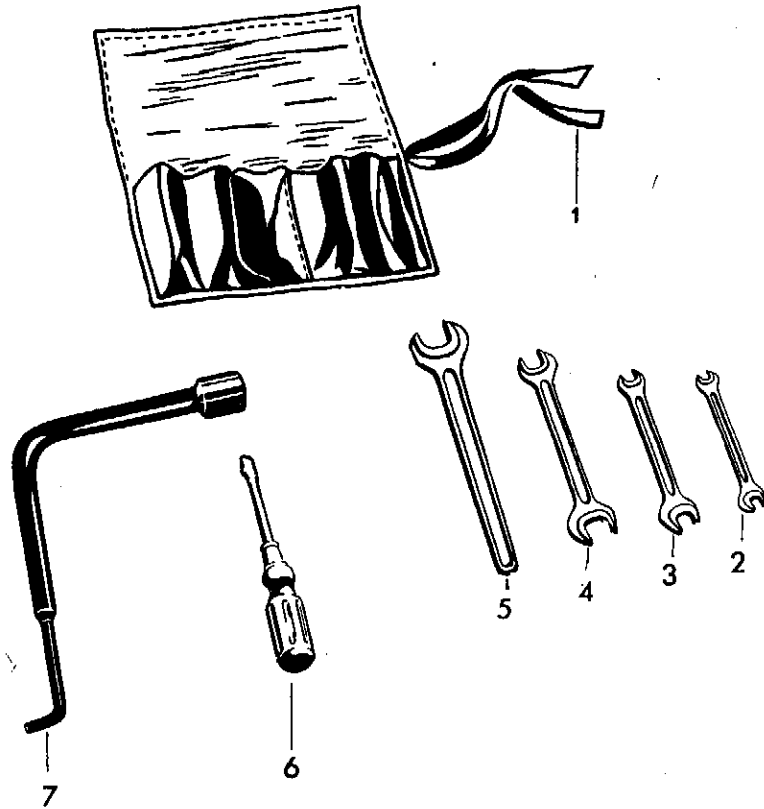
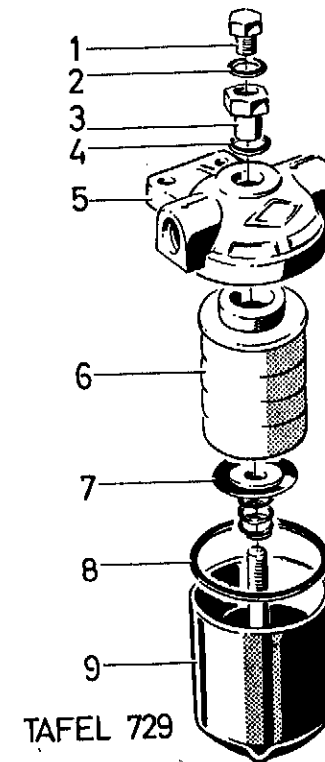

TAFEL 729

Bild	Benennung	Teil-Nr.	Stck.	Bemerkungen
	Kraftstofffilter komplett	038 37	1	Bild 1-9
1	Entlüftungsschraube	032 80	1	
2	Dichtung	032 94	1	
3	Verschlusschraube	032 82	1	
4	Dichtung	032 95	1	
5	Deckel	304 48	1	
6	Filzplatteneinsatz	304 49	1	
7	Filzringfassung	032 86	1	
a	Feder	032 79	1	
8	Deckeldichtung	032 98	1	
9	Gehäuse	032 83	1	

Tafel 728 Kraftstoff-Filter

von Masch. Nr. 4105057 — 4106733

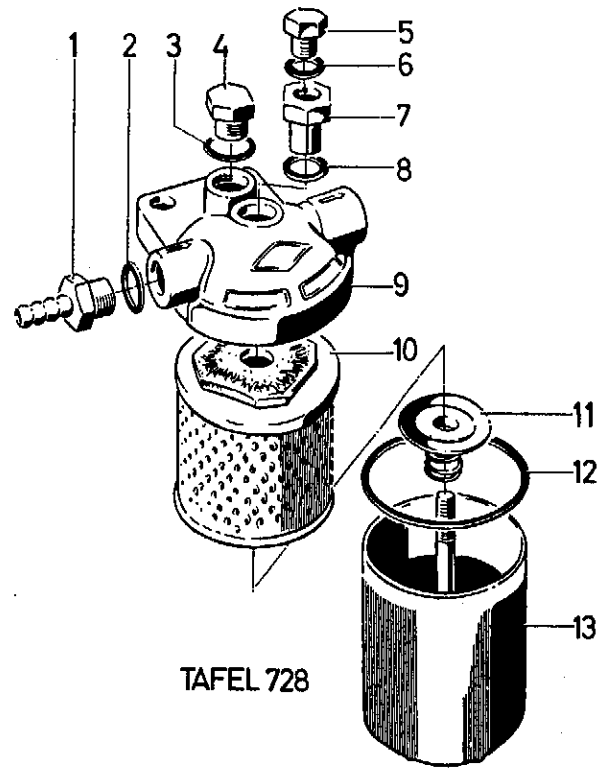

TAFEL 728

Bild	Benennung	Teil-Nr.	Stck.	Bemerkungen
	Kraftstofffilter komplett	043 32	1	Bild 3-13
1	entfällt			
2				
3	Dichtung	032 92	1	
4	Sechskantschraube	304 52	1	
5	Entlüftungsschraube	032 80	1	
6	Dichtung	032 94	1	
7	Verschlusschraube	032 82	1	
8	Dichtung	032 95	1	
9	Deckel	032 85	1	
10	Micro-Einsatz	304 50	1	
11	Filzringfassung	032 86	1	
a	Feder	032 79	1	
12	Deckeldichtung	032 99	1	
13	Gehäuse	032 87	1	

Tafel 723 Kraftstoff-Stufenfilter

ab Masch. Nr. 4106734

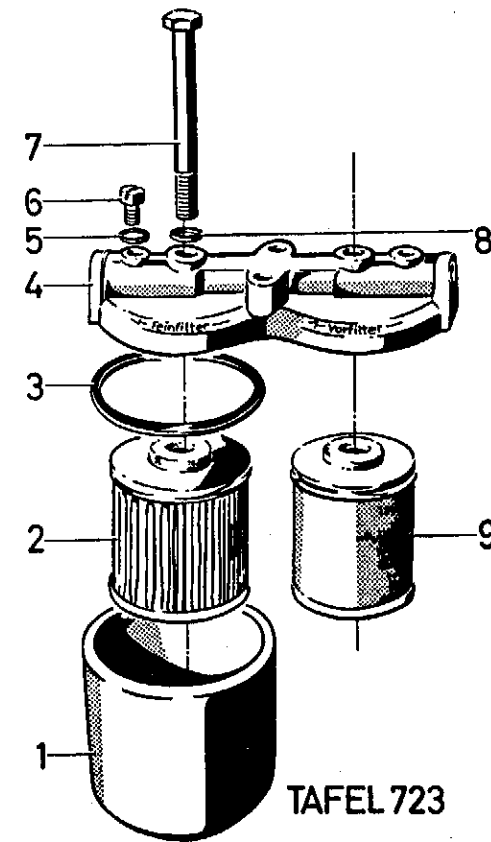

TAFEL 723

Bild	Benennung	Teil-Nr.	Stck.	Bemerkungen
	Kraftstoff-Stufenfilter komplett	123 49	1	Bild 1-9
1	Gehäuse	137 39	2	
2	Micro-Einsatz	137 34	1	
3	Deckeldichtung	137 38	2	
4	Deckel	137 35	1	
5	Dichtring A 6 × 10 Cu	009 32	1	
6	Entlüftungsschraube	137 37	1	
7	Sechskantschraube M 8 × 90	246 13	2	
8	Dichtung A 8 × 11,5 Cu	009 44	2	
9	Filzrohreinsetz	137 33	1	

Tafel 446 Beleuchtungseinrichtung Art. 2879 313

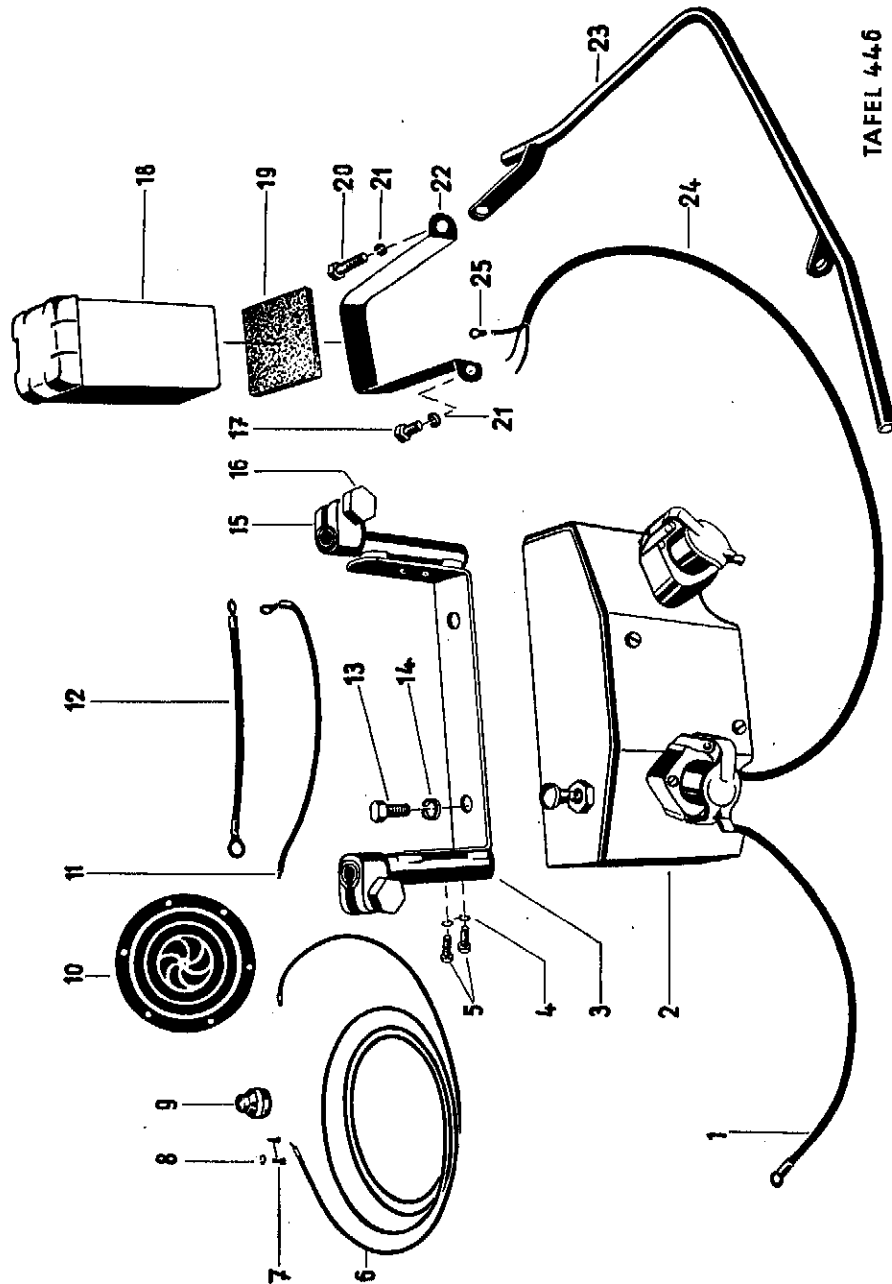

TAFEL 446

Tafel 446 Beleuchtungseinrichtung Art. 2879 313

Bild	Benennung	Teil-Nr.	Stck.	Bemerkungen
1	Leitung B 1,5 × 420 (Meterware 9531 03)		1	von Batterie zum Lichtschubschalter
2	Schaltkasten vormontiert	058 16	1	Einzelteile siehe Seite 80, Tafel 447
3	Kastenträger	057 92	1	ohne Bild 15/16
4	Federring A 6	012 95	4	
5	Sechskantschraube M 6 × 22	001 54	4	
6	Leitung B 1,5 × 2800 (Meterware 9531 11)		1	vom Druckknopfschalter zum Horn
7	Linsenschraube M 4 × 10	003 38	2	
8	entfällt			
9	Signaldrücker	146 71	1	
10	Horn	029 61	1	
11	Leitung B 1,5 × 420	(Meterware 9531 03)	1	vom Horn zur Batterie von Batterie auf Masse
12	Leitung B 2,5 × 240		1	
13	Sechskantschraube M 12 × 25	001 15	2	
14	Federring A 12	012 98	2	
15	Lenkerschnalle	038 02	2	
16	Sechskantschraube M 12 × 28	001 92	2	
17	" M 10 × 30	001 27	1	
18	Batterie 6 V 8 Ah	029 56	1	
19	Filzunterlage 100 × 80 × 4	057 90	1	
20	Sechskantschraube M 10 × 40	000 15	1	
21	Federring A 10	012 97	2	
22	Spannband	057 91	1	
23	Lichtleitungsrohr	057 95	1	für Berning-Motoren
a	"	120 28	1	für Hatz-Motor
24	Leitung 3 × 1 × 950 (Meterware 9533 01)		1	vom Gleichrichter zum Schwunglichtmagnet
25	Kabelschuh A 4 × 1,5	022 40	1	
a	Flachstecker A 6 × 2,5	226 99	2	

Tafel 447 Schaltkasten

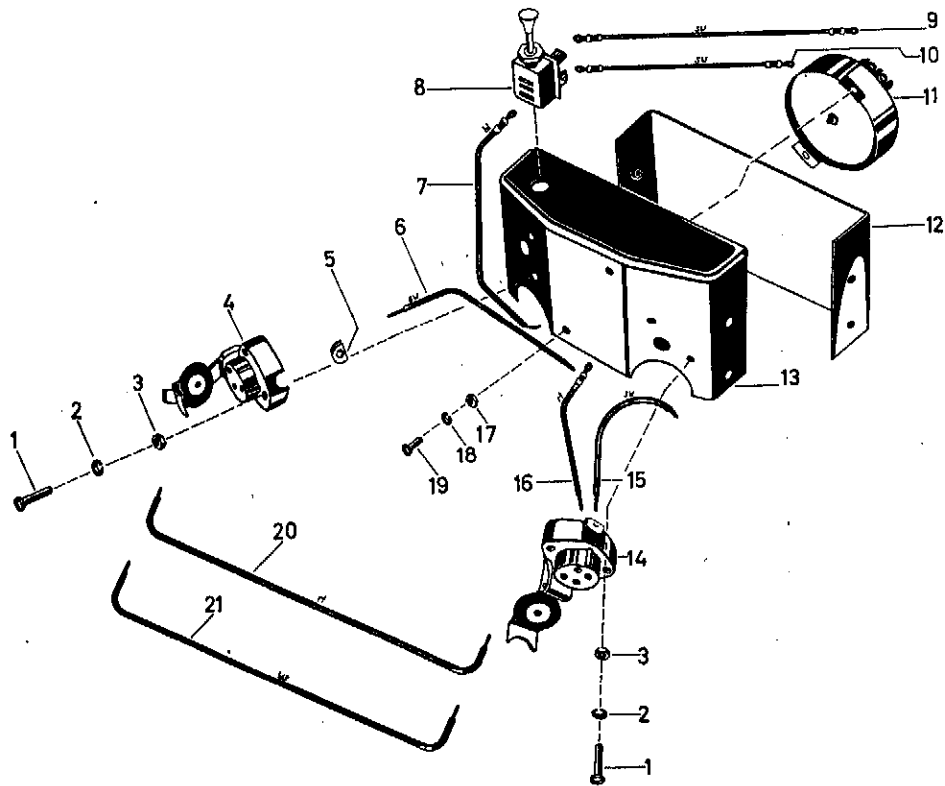

TAFEL 447

Tafel 447 Schaltkasten

Bild	Benennung	Teil-Nr.	Stck.	Bemerkungen
1	Linsenschraube M 4 × 25	003 24	4	
2	Federring B 4	013 10	4	
3	Sechskantmutter M 4	005 91	4	
4	3-polige Steckdose	029 24	1	
5	Gummitülle	031 13	2	je 1 x für Bild 4 und 19
6	Leitung B 1,5 × 140	(Meterware 9531 03)	1	v. Lichtschubschalter zur 3-polig. Steckdose
7	Leitung B 1,5 × 250		1	v. Lichtschubschalter zur 4-pol. Steckdose
8	Lichtschubschalter	029 34	1	
9	Leitung B 1,5 × 160	(Meterware 9531 03)	1	v. Lichtschubschalter zum Gleichrichter
10	" B 1,5 × 110		1	
11	Gleichrichter	029 45	1	entspricht nicht der bildlichen Darstellung
12	Schutzwand	057 94	1	
13	Schaltkasten	057 93	1	
14	4-polige Steckdose	029 25	1	
15	Leitung B 1,5 × 140	(Meterware 9531 03)	1	v. Lichtschubschalter zur 3-polig. Steckdose
16	Leitung B 1,5 × 60		1	von 3-polig. Steckdose zu Masse
17	Sechskantmutter M 4	005 91	1	
18	Federring B 4	013 10	1	
a	Scheibe 4,3	007 78	2	
19	Linsenschraube M 4 × 25	003 24	1	
20	Leitung B 1,5 × 260	(Meterware 9531 03)	1	von 3-pol. Stekdose
21	" B 1,5 × 300		1	zu 4-pol. Steckdose
a	" B 1,5 × 290		1	

Tafel 359 Beleuchtungseinrichtung Art. 2879 313

Leuchenträger

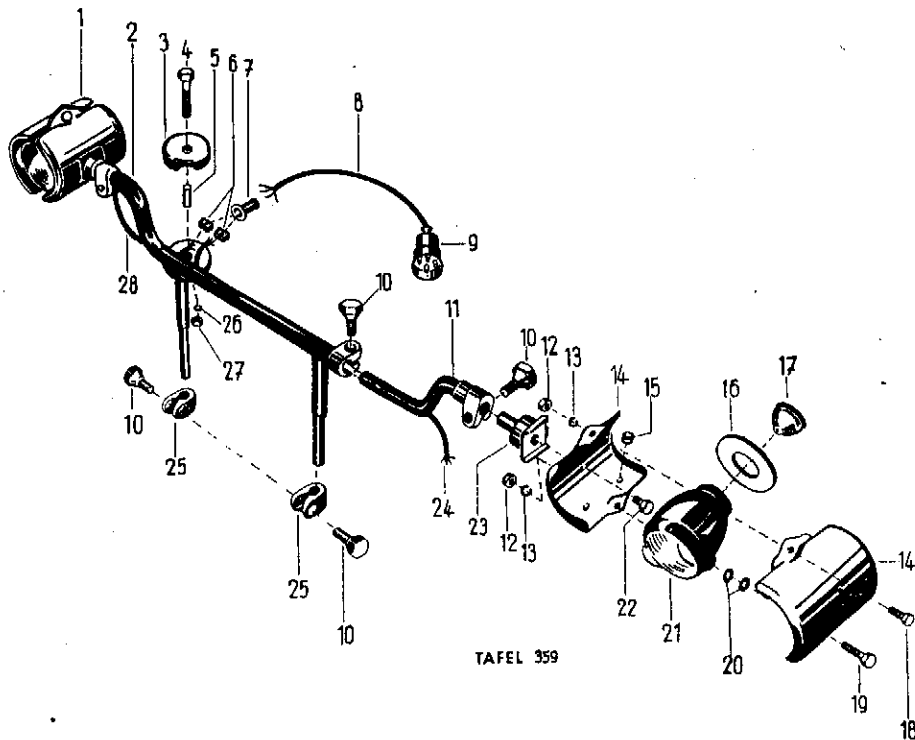

TAFEL 359

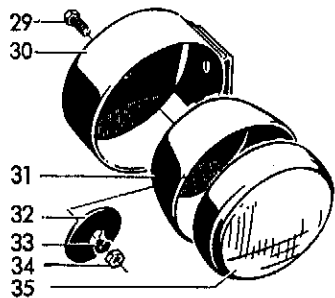

Tafel 359 Beleuchtungseinrichtung Art. 2879 313

Leuchenträger

Bild	Benennung	Teil-Nr.	Stck.	Bemerkungen
1	siehe Bild 12-23 bzw. 29-35 *			
2	Leuchenträger	060 85	1	
a	Leuchenträger kpl. montiert *	107 47	1	{ einschl. Bild 1-24 u. 26-28 ohne 2 Stck. 001 82 für Lenkerschnalle Bild 25
b	Leuchenträger kpl. montiert *	235 13	1	{ einschl. Bild 2-11, 22-24, 26-28 u. je 2 x Bild 29-35
3	Verteilerdose	037 94	1	
4	Sechskantschraube M 6 × 40	001 61	1	
5	Isolierschlauch B 6 × 7,2 × 30		1	
6	Leistungsverbinder 2 × 4 ²	022 51	1	
7	Gummitülle	219 80	1	
8	Leitung 2 × 1 × 600 (Meterware 9532 01)		1	von Verteilerdose zu 3-polig. Stecker
9	Stecker 3-polig	029 26	1	
10	Sechskantschraube mit Zentrierkegel M 12×28	001 92	5	
11	Schwenkarm	060 86	1	
12	Sechskantmutter M 8 *	005 96	4	
13	Federring A 8 *	012 96	4	
14	Scheinwerfer-Schutzhülle *	067 51	4	
15	Dichtungstülle *	021 35	2	
16	Führungsring *	067 52	2	
17	Schlussleuchte			entfällt
18	Sechskantschraube M 8 × 18 *	001 01	2	
19	" M 8 × 25 *	001 10	2	
20	Scheibe 8,4 *	007 82	4	
21	Scheinwerfer (Teilesatz) *	379 05	2	
a	Glühlampe 7 V 3 W	022 60	2	
22	Sechskantschraube M 8 × 16	001 02	2	
23	Leuchtenhalter	038 04	2	
24	Leitung 2 × 1 × 700 (Meterware 9532 01)		1	von Verteilerdose zum li. Scheinwerfer
25	Lenkerschnalle	038 02	2	
26	Federring A 6	012 95	1	
27	Sechskantmutter M 6	005 93	1	
28	Leitung 2 × 1 × 390 (Meterware 9532 01)		1	von Verteilerdose zum re. Scheinwerfer
29	Sechskantschraube M 8 × 18	001 01	2	
30	Scheinwerfer-Schutzhülle	271 57	2	
a	Steckerbstift 4 × 12	016 62	2	
31	Scheinwerfergehäuse	216 58	2	
32	Scheibe 9 × 50 × 2,5	237 58	2	
33	Federring A 8	012 96	2	
34	Sechskantmutter	005 95	2	
35	Scheinwerferereinsatz	216 57	2	
a	Scheinwerfer komplett (Teilesatz)	379 06	2	
b	Glühlampe 7 V 3 W	022 60	2	
c	Streuscheibe	118 72	2	Einzelteil von Bild 35

* bei Ersatzbedarf auf Ausführung achten!



Bild	Benennung	Teil-Nr.	Stck.	Bemerkungen
1	Seilzugwiderlager	036 27	2	bis Masch. Nr. 4104755
a	Seilzug-Doppelanker	271 25	1	von Masch. Nr. 4104756
b	Seilzugwiderlager	126 33	2	bis „ 4106594
c	Sechskantmutter M 10 × 25	001 03	2	} ab Masch. Nr. 4106395
d	Federring A 10	012 97	2	
2	Stufennabe Art. 2819	—	2	} bis Masch. Nr. 4104754
3	Kugelbundmutter M 14 × 1,5	006 84	12	
4	Gummitriebrad kompl. Art. 2890 113	—	2	
a	Felge	057 58	2	bis Masch. Nr. 4104260
b	„	265 86	2	ab „ 4106000
c	Reifen 6.00 - 16 AS	024 38	2	
d	Schlauch 6.00 - 16	024 55	2	
5	Sechskantschraube M 16 × 1,5 × 35	002 05	6	
a	Federring C 16,5	015 12	6	

Benennung	Teil-Nr.	Stck.	Bemerkungen
Vergaser Oba 26 komplett	096 82	1	
Vergaserkörper-Oberteil	097 12	1	
Schwimmergehäuse	097 00	1	
Brennstoffanschluss	079 46	1	
Schwimmernadel	079 47	1	
Tupferkolben	079 42	1	
Sicherungsscheibe 1,5	014 17	1	
Feder für Tupferkolben	079 43	1	
Führung für Tupferkolben	079 44	1	
Drosselklappen-Regulierschraube	096 95	1	
Feder für Drosselklappen-Regulierschraube	079 40	1	
Leerlaufdüse	097 11	1	
Feder für Leerlaufschraube	079 40	1	
Leerlaufregulierschraube	079 63	1	
Madenschraube	096 96	1	
Drosselklappenwelle	097 09	1	
Schraube für Drosselklappe	097 05	2	
Stift für Drosselklappenwelle	097 07	1	
Drosselklappe	097 06	1	
Klemmbride	096 83	1	
Klemmbridenbolzen	096 85	1	
Mutter für Klemmbridenbolzen	096 84	1	
Sechskantmutter M 6	005 93	1	
Federgehäusehebel	096 92	1	
Feder für Federgehäusehebel	097 10	1	
Sechskantschraube M 4 × 8	001 66	1	
Verschlusschraube	097 08	1	
Starterschraube	097 04	1	
Federscheibe B 5	011 89	1	
Starterhebel	097 02	1	
Ringschwimmer	079 53	1	
Dichtung für Schwimmergehäuse	029 09	1	
Madenschraube für Mischrohr	097 14	1	
Mischrohr	097 13	1	
Sicherungsscheibe 7	014 12	1	
Hauptdüse 90	313 48	1	

Tafel 693 Vergaser 8 / 25 / 400

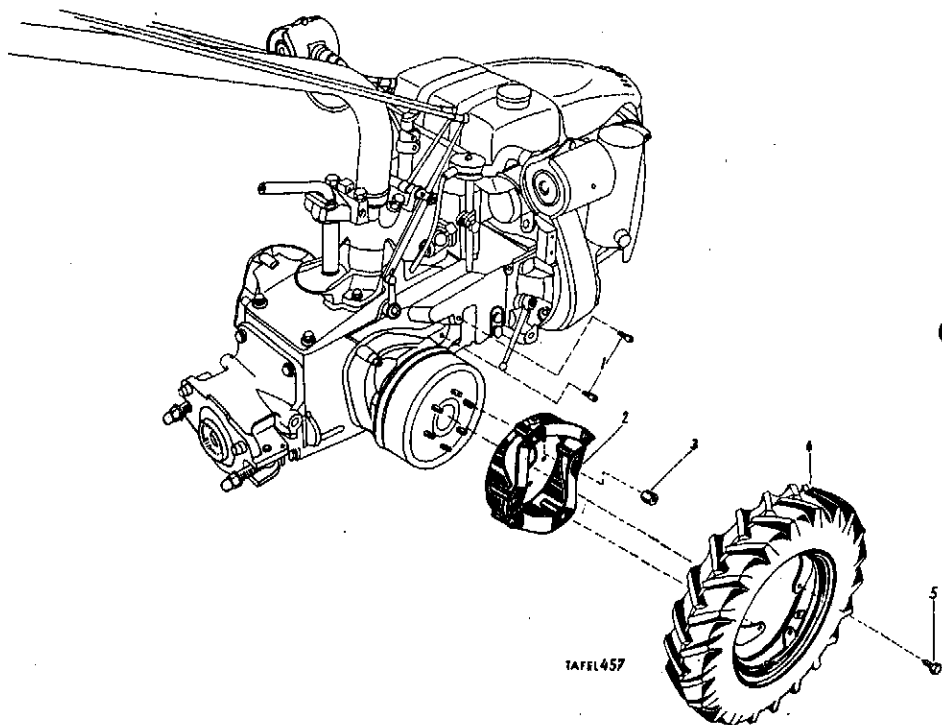
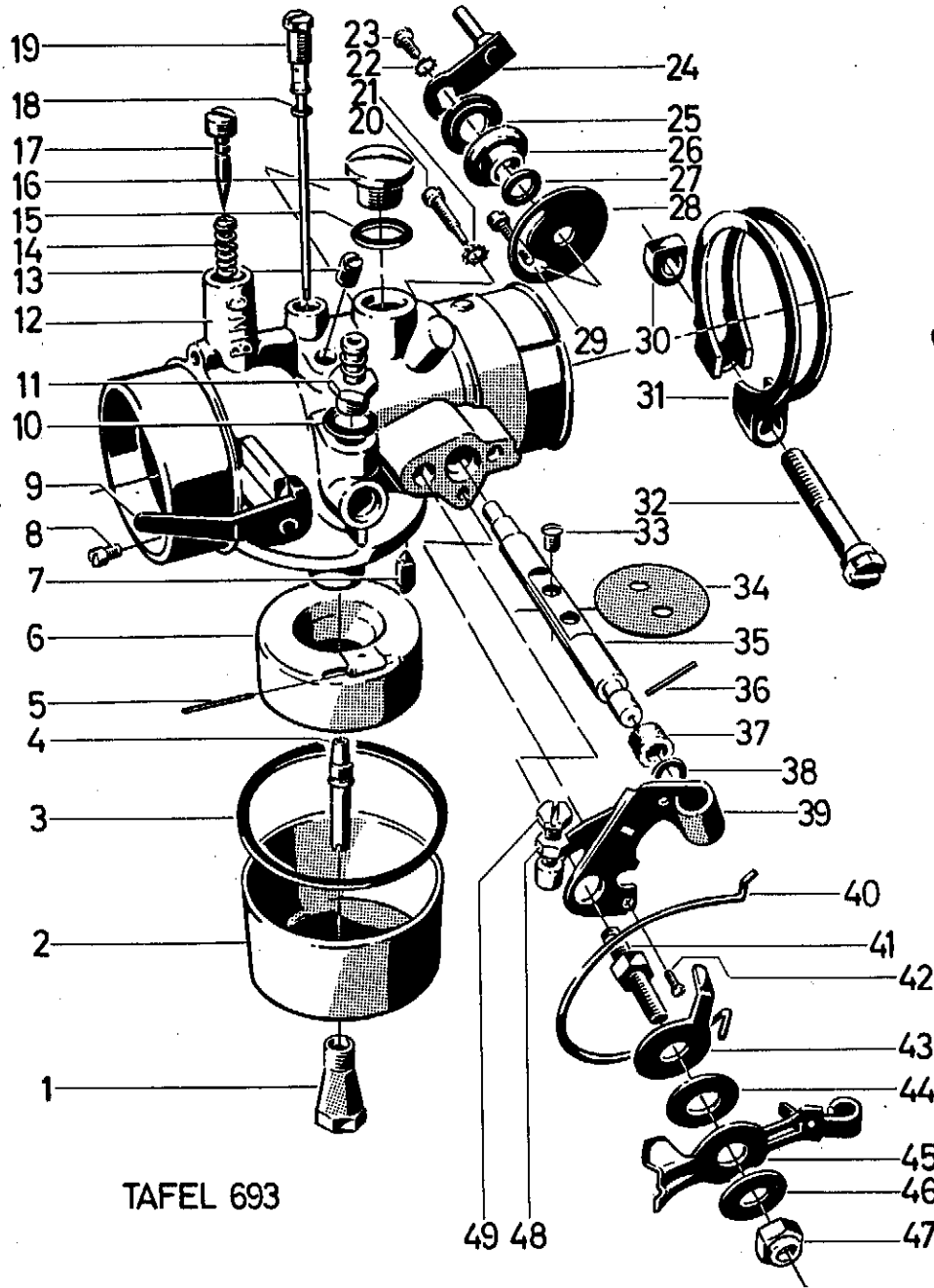

TAFEL 693

49 48

Tafel 693 Vergaser 8 / 25 / 400

Bild	Benennung	Teil-Nr.	Stck.	Bemerkungen
	Vergaser 8/25/400 komplett	026 82	1	Bild 1—49
1	Hauptdüse 115	303 54	1	
2	Schwimmerkappe	027 36	1	
3	Dichtring	029 09	1	
4	Mischrohr Gr. 4	027 89	1	
5	Stift	028 33	1	
6	Schwimmer	027 53	1	
7	Schwimmernadel	027 96	1	
8	Korrekturluftdüse	303 13	1	
9	Startachse mit Hebel	028 38	1	
a	Startklappe	028 57	1	
b	Spannstift	028 10	1	
c	Feder	028 68	1	
d	Kugel	018 61	1	
10	Dichtring A 8 × 12	008 55	1	
11	Schlauchtülle	028 31	1	
12	Vergasergehäuse 8/25/400	303 08	1	
13	Gewindestift	028 25	1	
14	Feder	028 74	1	
15	Dichtring A 10 × 14	249 79	1	
16	Verschlusschraube	168 06	1	
17	Luftregulierschraube	028 12	1	
18	Dichtring	028 97	1	
19	Leerlaufdüse 45	303 46	1	
20	Zapfenschraube	303 12	1	
21	e n t f ä l l t			
22	Federring A 3	012 92	2	
23	Linsenschraube M 2,6 × 6	167 78	1	
24	Drosselhebel	113 73	1	
25	Gleitscheibe	111 11	1	
26	Faltenbalg	111 10	1	
27	Scheibe	168 03	1	
28	Stellscheibe	111 04	1	
29	Zylinderschraube AM 3 × 15	003 12	1	
30	Mutter	027 75	1	
31	Klemmring	028 65	1	
32	Klemmschraube	027 69	1	
33—35	Drosselachse mit Klappe komplett	111 12	1	nur kompl. lieferbar
36	Spannhülse 1,5 × 10	016 21	1	
37	Dichthülse	168 04	1	
38	Scheibe	168 05	1	
39	Haltearm	111 07	1	
40	Schenkelfeder	111 08	1	
41	Stiftschraube	303 68	1	
42	Linsenschraube M 2,6 × 6	167 78	1	
43	Haltescheibe	111 06	1	
44	Bremsscheibe	111 09	1	
45	Handhebel	111 05	1	
46	Scheibe	111 03	1	
47	Mutter	303 66	1	
48	"	027 72	1	
49	Stellschraube	027 60	1	

Tafel 405 **Anbau des Reversierstarters**
an Berning-Motor DK 8

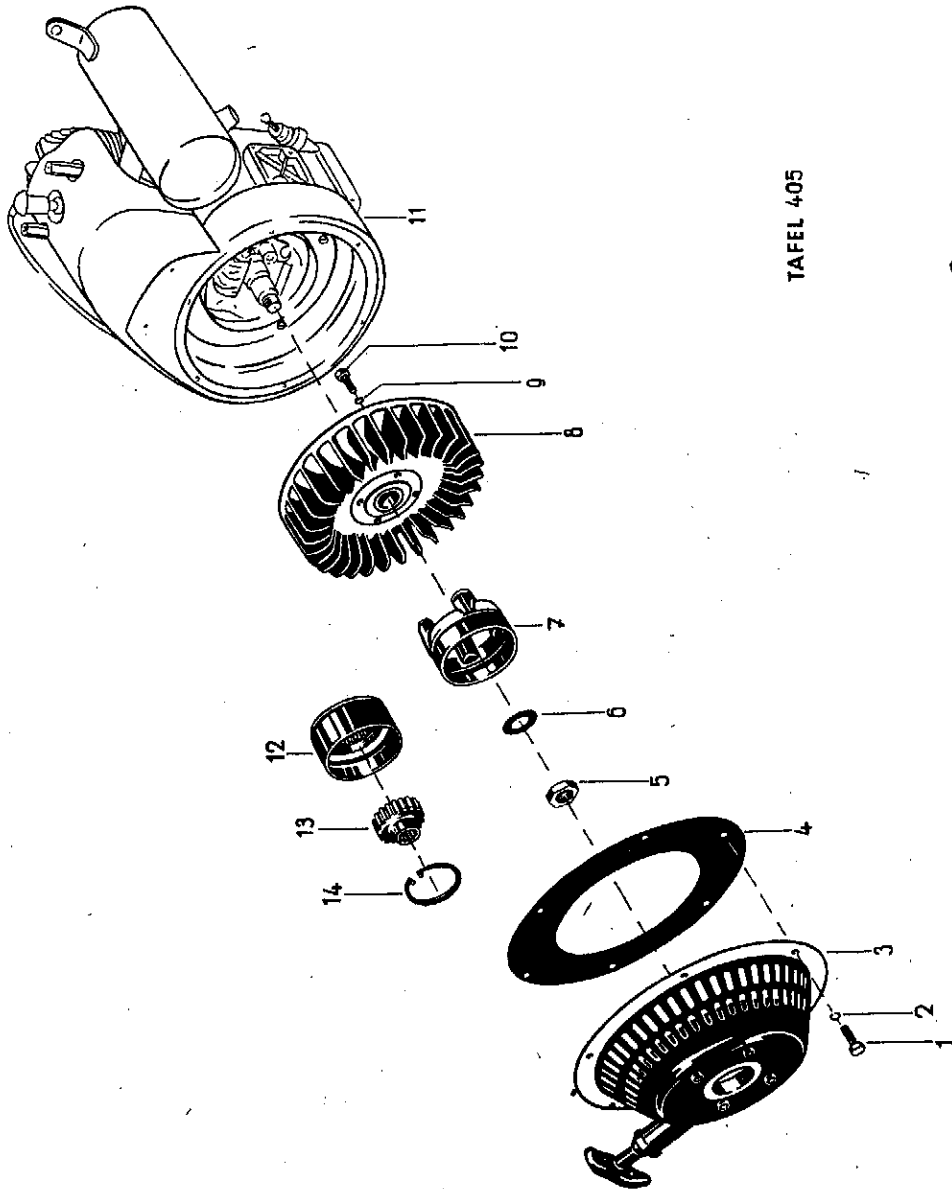

TAFEL 405

Tafel 405 **Anbau des Reversierstarters**
an Berning-Motor DK 8

Bild	Benennung	Teil-Nr.	Stck.	Bemerkungen
1	Sechskantschraube M 5 × 16	001 49	6	
2	Federring B 5	013 11	6	
3	Reversierstarter kompl.	050 78	1	Einzelteile siehe Seite 90, Tafel 404
a	Verschlusskorken	021 62	1	Abdeckung d. Bohrung in Bild 3
4	Leitblech	050 59	1	
5	Sechskantmutter M 20 × 1,5	006 41	1	
6	Federscheibe B 20	011 97	1	
7	Mitnehmer	050 76	1	
8	Schwungventilator	096 05	1	
9	Federring 8	012 81	4	
10	Innensechskantschraube M 8 × 25	002 38	4	
11	Berning-4-Takt-Benzinmotor DK 8	—	1	
12	Mitnehmer	050 60	1	} anstelle von Bild 7, wenn Zusatzgeräte von vorn angetrieben werden sollen
13	Mitnehmernabe	050 61	1	
14	Sicherungsring 55 i × 2	013 86	1	

Tafel 404 Einzelteile des Reversierstarters
für Berning-Motor DK 8

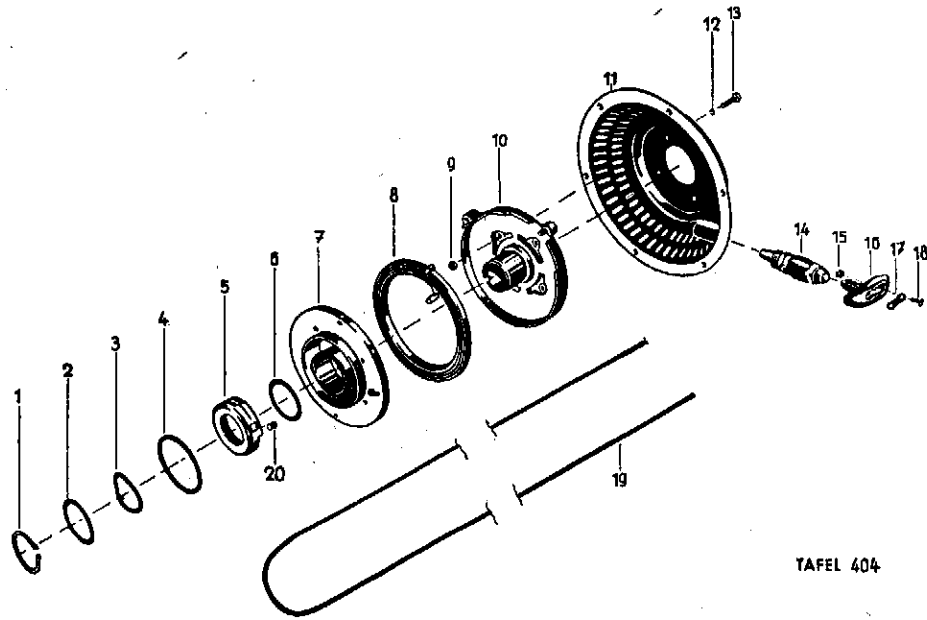

TAFEL 404

Tafel 404 Einzelteile des Reversierstarters
für Berning-Motor DK 8

Bild	Benennung	Teil-Nr.	Stck.	Bemerkungen
1	Sicherungsring 40 a × 1,75	013 44	1	
2	Distanzscheibe 40 × 51,5 × 0,2	010 78	1	
3	Bremfederscheibe	050 66	1	
4	Wurmfeder	050 65	1	
5	Rollenkäfig	050 63	1	
6	Distanzscheibe 40 × 51,5 × 0,2	010 78	1	
7	Seilscheibe	050 72	1	
a	Spannstift 4 × 10	016 15	1	
b	" 5 × 16	016 18	1	
8	Rückholfeder	050 74	1	
9	Sechskantmutter M 6	005 93	4	
10	Reversierstartergehäuse	050 71	1	
a	Zylinderkerbstift 6 × 20	016 50	1	
11	Luftsieb	050 70	1	
12	Federring A 6	012 95	1	
13	Sechskantschraube M 6 × 15	001 12	4	
14	Seilführung	050 75	1	
15	Sechskantmutter M 5	005 92	2	
16	Handgriff	050 67	1	
17	Deckplatte	050 68	1	
18	Linsensenkschraube M 5 × 15	003 84	2	
19	Zugseil	050 73	1	
20	Klemmrolle	050 64	3	